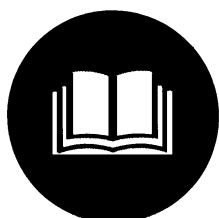




# BTS 4000

# 55113



**Deutsch D - 2-11**

Originalbetriebsanleitung

**English GB - 12-21**

Translation of original operating instructions

**Français F - 22-31**

Traduction du mode d'emploi d'origine

**Čeština CZ - 32-41**

Překlad originálního návodu k provozu

**Slovenčina SK - 42-51**

Preklad originálneho návodu na prevádzku

**Nederlands NL - 52-61**

Vertaling van de originele gebruiksaanwijzing

**Italiano I - 62-71**

Traduzione del Manuale d'Uso originale

**Slovenščina SLO - 72-81**

Prevod originalnih navodil za uporabo

**Hrvatski HR - 82-91**

Prijevod originalnih uputa za uporabu.

**Bosanski BIH - 92-101**

Prijevod originalnih uputstava za upotrebu.

**Български BG - 102-111**

Превод на оригиналната инструкция

**EG-KONFORMITÄTSERKLÄRUNG - 112-113**

EC-DECLARATION OF CONFORMITY



**Lesen Sie bitte diese Bedienungsanleitung sorgfältig durch,  
bevor Sie das Gerät in Betrieb nehmen.**

A.V. 3

Nachdrucke, auch auszugsweise, bedürfen der Genehmigung.

Technische Änderungen vorbehalten.

© Güde GmbH & Co. KG -

## Inhaltsverzeichnis

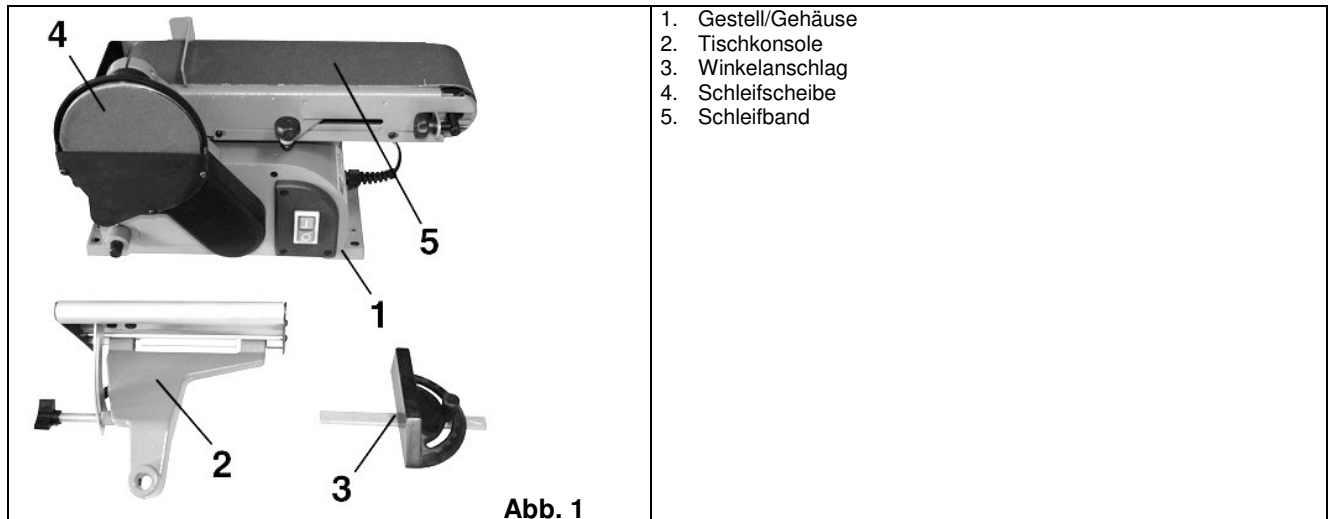
Bezeichnung	Seite
<b>1 Gerät .....</b>	<b>3</b>
1.1 Lieferumfang .....	3
1.2 Gewährleistung .....	3
<b>2 Allgemeine Sicherheitshinweise .....</b>	<b>3</b>
2.1 Verhalten im Notfall.....	4
2.2 Kennzeichnungen auf dem Gerät .....	4
2.3 Bestimmungsgemäße Verwendung.....	6
2.4 Restgefahren und Schutzmaßnahmen .....	6
2.4.1 Mechanische Restgefahren.....	6
2.4.2 Elektrische Restgefahren .....	6
2.4.3 Gefährdungen durch Lärm .....	8
2.4.4 Gefährdung durch Werkstoffe und andere Stoffe.....	8
2.4.5 Vernachlässigung ergonomischer Grundsätze .....	8
2.4.6 Sonstige Gefährdungen.....	8
2.4.7 Entsorgung .....	8
2.5 Anforderungen an den Bediener .....	8
2.5.1 Qualifikation .....	8
2.5.2 Mindestalter .....	8
2.5.3 Schulung.....	8
<b>3 Technische Daten.....</b>	<b>9</b>
<b>4 Transport und Lagerung.....</b>	<b>9</b>
<b>5 Montage und Erstinbetriebnahme .....</b>	<b>9</b>
5.1 Optionale Montage des Tisches .....	10
5.2 Sicherheitshinweise für Erstinbetriebnahme.....	11
5.3 Vorgehensweise.....	11
<b>6 Bedienung .....</b>	<b>11</b>
6.1 Sicherheitshinweise für die Bedienung .....	12
6.2 Schritt-für-Schritt-Anleitung .....	12
<b>7 Störungen - Ursachen - Behebung.....</b>	<b>12</b>
<b>8 Inspektion und Wartung .....</b>	<b>12</b>
8.1 Wechsel des Schleifbandes .....	12
8.2 Sicherheitshinweise für die Inspektion und Wartung .....	13
8.3 Inspektions- und Wartungsplan .....	13
<b>9 Ersatzteile.....</b>	<b>13</b>

**Wir sind bestrebt unsere Produkte laufend zu verbessern. Daher können sich technische Daten und Abbildungen ändern!**

## 1 Gerät

Stationäre Bandschleifmaschine mit Teller-Schleifeinrichtung. Horizontal und vertikal schwenkbar. Leicht zu wechselndes Schleifband mittels Spanneinrichtung. Antrieb über Keilriemen.

### 1.1 Lieferumfang



### 1.2 Gewährleistung

Gewährleistungsansprüche laut beiliegender Gewährleistungskarte.

## 2 Allgemeine Sicherheitshinweise

Die Bedienungsanleitung muss vor der ersten Anwendung des Gerätes ganz durchgelesen werden. Falls über den Anschluss und die Bedienung des Gerätes Zweifel entstehen sollten, wenden Sie sich an den Hersteller (Service-Abteilung).

**UM EINEN HOHEN GRAD AN SICHERHEIT ZU GARANTIEREN, BEACHTEN SIE AUFMERKSAM FOLGENDE HINWEISE:**

### ACHTUNG!

- Das Gerät muss immer sicher, waagrecht und fest auf der Werkbank befestigt werden.
- Der Arbeitsplatz muss sauber und ausreichend beleuchtet sein.
- Betreiben Sie das Gerät nie in der Nähe von leicht entflammaren Materialien, Gasen oder Flüssigkeiten.
- Tragen Sie eine Schutzbrille, Gehörschutz und geeignete Schutzkleidung. Falls notwendig zusätzlich Staubschutzmaske tragen.
- Tragen Sie immer geeignete Kleidung. Tragen Sie keine weite Kleidung oder Schmuck, sie könnten von rotierenden Teilen erfasst werden. Rutschfestes Schuhwerk wird empfohlen. Bei langen Haaren tragen Sie ein Haarnetz.
- Sorgen Sie bei der Arbeit mit dem Gerät immer für einen festen Stand.
- Halten Sie andere Personen, vor allem Kinder vom Arbeitsbereich fern.
- Lassen Sie vorhandene Schutzvorrichtungen grundsätzlich an ihrem Platz und stellen Sie deren einwandfreie Funktion sicher.
- Überprüfen Sie regelmäßig, dass alle Verschraubungen fest montiert sind.
- Vergewissern Sie sich, dass sich das Netzkabel nicht in der Nähe von rotierenden Teilen befindet.
- Lassen Sie laufende Werkzeuge nicht unbeaufsichtigt. Wenn Sie sich von dem Gerät entfernen schalten Sie es aus.
- Entfernen Sie immer den Netzstecker bei Nichtgebrauch, vor Wartung/Reinigung oder beim Werkzeugwechsel.
- Lassen Sie keine Werkzeugschlüssel stecken. Überprüfen Sie vor dem Einschalten, dass die Schlüssel und Einstellwerkzeuge entfernt sind.
- Bei längeren Werkstücken ist eine zusätzliche Auflagemöglichkeit zu schaffen.
- Das Gerät darf nur mit entsprechender Absaugung betrieben werden.
- Halten Sie ihre Hände von den Schleifmitteln fern.



**Gerät darf nur an einem Stromnetz mit FI (Fehlerstromschutzschalter) betrieben werden.**

## 2.1 Verhalten im Notfall


Leiten Sie die der Verletzung entsprechend notwendigen Erste Hilfe Maßnahmen ein und fordern Sie schnellst möglich qualifizierte ärztliche Hilfe an.  
Bewahren Sie den Verletzten vor weiteren Schädigungen und stellen Sie diesen ruhig.

## 2.2 Kennzeichnungen auf dem Gerät



### Erklärung der Symbole

In dieser Anleitung und/oder auf dem Gerät werden folgende Symbole verwendet:




#### Produktsicherheit:

					
Produkt ist mit den einschlägigen Normen der Europäischen Gemeinschaft konform					







#### Verbote:

					
Verbot, allgemein (in Verbindung mit anderem Piktogramm)	Feuer, offenes Licht und Rauchen verboten	Berühren verboten	Am Kabel ziehen verboten	Nicht in rotierende Teile fassen	Gerät nicht bei Nässe verwenden





#### Warnung:

					
Warnung/Achtung	Warnung vor gefährlicher elektrischer Spannung	Sicherheitsabstand einhalten			




#### Gebote:

					
Augenschutz benutzen	Gehörschutz benutzen	Schutzhandschuhe benutzen	Staubschutzmaske tragen	Vor Öffnen Netzstecker ziehen	Vor Gebrauch Bedienungsanleitung lesen







#### Umweltschutz:


					
Abfall nicht in die Umwelt sondern fachgerecht entsorgen.	Verpackungsmaterial aus Pappe kann an den dafür vorgesehenen Recycling-Stellen abgegeben werden.	Schadhafte und/oder zu entsorgende elektrische oder elektronische Geräte müssen an den dafür vorgesehenen Recycling-Stellen abgegeben werden.	Der Grüne Punkt – Duales System Deutschland AG		

## Verpackung:

					
Vor Nässe schützen	Packungsorientierung Oben	Vorsicht zerbrechlich			

## Technische Daten:

					
Motorleistung	Netzanschluss	Umdrehungen in der Minute	Schleifband- abmessungen	Schleifteller- abmessungen	Gewicht

					
Schalleistungspegel					

## 2.3 Bestimmungsgemäße Verwendung

Das Gerät darf ausschließlich zum Schleifen und Bearbeiten von allen Werkstücken aus Holz verwendet werden.

Bei Nichtbeachtung der Bestimmungen, aus den allgemein gültigen Vorschriften sowie den Bestimmungen aus dieser Anleitung, kann der Hersteller für Schäden nicht verantwortlich gemacht werden.

## 2.4 Restgefahren und Schutzmaßnahmen

### 2.4.1 Mechanische Restgefahren

Gefährdung	Beschreibung	Schutzmaßnahme(n)	Restgefahr
Erfassen, Aufwickeln	Weite Kleidung oder Schmuck kann von den beweglichen Teilen erfasst werden.	Tragen Sie stets eng anliegende Kleidung und keinen Schmuck der erfasst werden kann.	
Reibung, Abrieb	Berühren der rotierenden Schleifmittel kann zu schweren Verletzungen führen.	Vermeiden Sie stets den Kontakt mit dem Schleifmittel. Tragen Sie Schutzhandschuhe.	

### 2.4.2 Elektrische Restgefahren

Gefährdung	Beschreibung	Schutzmaßnahme(n)	Restgefahr
Direkter elektrischer Kontakt	Ein defektes Kabel oder Stecker kann zum Stromschlag führen.	Lassen Sie defekte Kabel oder Stecker immer vom Fachmann austauschen. Verwenden Sie das Gerät nur an einem Anschluss mit Fehlerstromschutzschalter (FI).	
Indirekter elektrischer Kontakt	Verletzungen durch spannungsführende Teile bei geöffneten elektrischen oder defekten Bauteilen.	Immer bei Wartungsarbeiten den Netzstecker ziehen. Verwenden Sie das Gerät nur an einem Anschluss mit Fehlerstromschutzschalter (FI).	

### 2.4.3 Gefährdungen durch Lärm

Gefährdung	Beschreibung	Schutzmaßnahme(n)	Restgefahr
Gehörschädigungen	Längeres Arbeiten mit dem Gerät kann zu Gehörschädigungen führen.	Tragen Sie stets einen Gehörschutz.	

### 2.4.4 Gefährdung durch Werkstoffe und andere Stoffe

Gefährdung	Beschreibung	Schutzmaßnahme(n)	Restgefahr
Kontakt, Einatmung	Bei großer Staubentwicklung kann dieser zu Schädigungen der Lunge führen.	Beim Arbeiten mit dem Gerät muss immer eine Staubschutzmaske getragen werden.	

### 2.4.5 Vernachlässigung ergonomischer Grundsätze

Gefährdung	Beschreibung	Schutzmaßnahme(n)	Restgefahr
Nachlässiger Gebrauch persönlicher Schutzausrüstung	Bedienung des Gerätes ohne die entsprechende Schutzausrüstung kann zu schweren äußeren sowie inneren Verletzungen führen.	Tragen Sie stets die vorgeschriebene Schutzkleidung und arbeiten Sie bedacht.	
Unangemessene örtliche Beleuchtung	Mangelhafte Beleuchtung stellt ein hohes Sicherheitsrisiko dar.	Sorgen Sie bei der Arbeit mit dem Gerät immer für ausreichende Beleuchtung.	

### 2.4.6 Sonstige Gefährdungen

Gefährdung	Beschreibung	Schutzmaßnahme(n)	Restgefahr
Herausgeworfene Gegenstände oder Flüssigkeiten	Beim Schleifen können Schleifmittel- oder Mediumspartikel Ihre Augen verletzen.	Tragen Sie bei der Arbeit mit dem Gerät immer eine Schutzbrille.	

### 2.4.7 Entsorgung

Die Entsorgungshinweise ergeben sich aus den Piktogrammen die auf dem Gerät bzw. der Verpackung aufgebracht sind. Eine Beschreibung der einzelnen Bedeutungen finden Sie im Kapitel „Kennzeichnungen auf dem Gerät“.

## 2.5 Anforderungen an den Bediener

Der Bediener muss vor Gebrauch des Gerätes aufmerksam die Bedienungsanleitung gelesen haben.

### 2.5.1 Qualifikation

Außer einer ausführlichen Einweisung durch eine sachkundige Person ist keine spezielle Qualifikation für den Gebrauch des Gerätes notwendig.

### 2.5.2 Mindestalter

Das Gerät darf nur von Personen betrieben werden, die das 16. Lebensjahr vollendet haben. Eine Ausnahme stellt die Benutzung als Jugendlicher dar, wenn die Benutzung im Zuge einer Berufsausbildung zur Erreichung der Fertigkeit unter Aufsicht eines Ausbilders erfolgt.

### 2.5.3 Schulung

Die Benutzung des Gerätes bedarf lediglich einer entsprechenden Unterweisung. Eine spezielle Schulung ist nicht notwendig.

### 3 Technische Daten

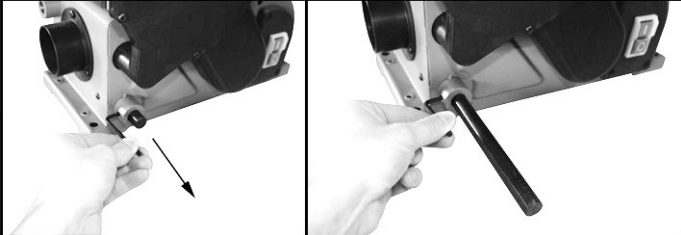
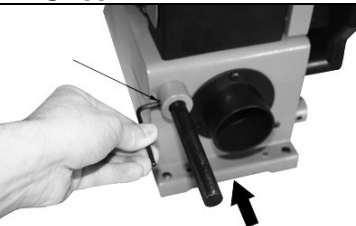
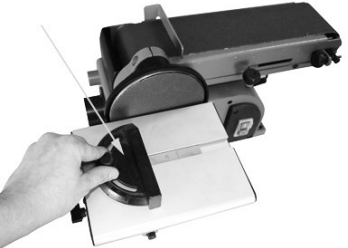
<b>Anschluss:</b>	230 V
<b>Frequenz / Schutzart:</b>	50 Hz / IP 20
<b>Schutzklasse:</b>	I
<b>Max. Leistung P1:</b>	650 W
<b>Motordrehzahl:</b>	3500 min <sup>-1</sup>
<b>Arbeitsfläche L x B:</b>	225 x 165 mm
<b>Tellerschleifer Ø ca.:</b>	152 mm
<b>Maße Schleifband L x B:</b>	910 x 100 mm
<b>Anschlagneigung:</b>	0-45°
<b>Neigung Schleifband:</b>	0-90°
<b>Anschlusskabel:</b>	2 m / H05 VV-F
<b>Gewicht ca.:</b>	13 kg
<b>Maße L x B x H in mm:</b>	570x260x340 mm
<b>Artikel-Nr.:</b>	55113

### 4 Transport und Lagerung



Das Gerät ist nur für den stationären Einsatz konzipiert.  
Unbenutzte Werkzeuge sollten in einem trockenen, verschlossenen Raum aufbewahrt werden.

### 5 Montage und Erstinbetriebnahme

Baugruppe 1	Teile aus Lieferumfang	
 <p>Abb. 2</p>		
 <p>Abb. 3</p>	<b>Benötigte Baugruppen</b> Baugruppe 1	<b>Teile aus Lieferumfang</b> Abb. 1 – Pos. 2
 <p>Abb. 4</p>	<b>Benötigte Baugruppen</b> Baugruppe 2	<b>Teile aus Lieferumfang</b> Abb. 1 – Pos. 3

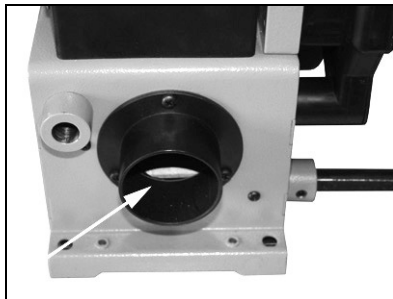


Abb. 5



Das Gerät sollte stets mit einer Absaugung betrieben werden. Dies verhindert zum Einen eine stark Staubentwicklung die gesundheitsgefährdend sein kann und zum Anderen, dass Sie ein besseres Schleifergebnis erzielen.




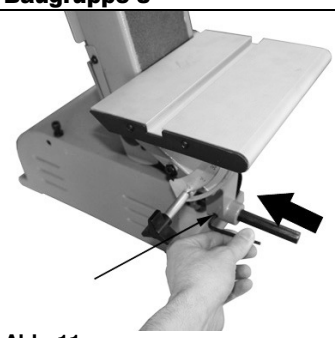
Abb. 6

Montieren Sie das Gerät mit geeigneten Schrauben an den 4 vorgesehenen Punkten auf eine ebene, waagrechte Fläche und überprüfen Sie den festen Sitz des Gerätes.

### 5.1 Optionale Montage des Tisches

Baugruppe 4	Benötigte Baugruppen	Teile aus Lieferumfang	
<p>Abb. 7</p>		Montagegestange aus Baugruppe 1	
<p>Abb. 8</p>	Baugruppe 4		
<p>Abb. 9</p>	Baugruppe 5		



Baugruppe 7	Benötigte Baugruppen	Teile aus Lieferumfang	
 <p>Abb. 10</p>	Baugruppe 6		
 <p>Abb. 11</p>	Baugruppe 7	Abb. 1 – Pos. 2	

## 5.2 Sicherheitshinweise für Erstinbetriebnahme

- Achten Sie auf eine sichere Befestigung des Gerätes auf einer geeigneten Oberfläche.
- Stellen Sie sicher, dass alle Verschraubungen fest sind.




## 5.3 Vorgehensweise

- Führen Sie die Montage der Einzelteile in der dargestellten Reihenfolge durch. Achten Sie dabei auf die richtige Anordnung der Bauteile gemäß den Abbildungen.
- Schließen Sie an den Absauganschluss einen geeigneten Staubsauger an.



Das Gerät sollte stets mit einer Absaugung betrieben werden. Dies verhindert zum Einen eine stark Staumentwicklung die gesundheitsgefährdend sein kann und zum Anderen, dass Sie ein besseres Schleifergebnis erzielen.

## 6 Bedienung

 <p>Abb. 12</p>	 <b>Beachten Sie die Laufrichtung!</b>
 <p>Abb. 13</p>	<p>Durch Drücken auf die Taste (I) wird das Gerät in Betrieb gesetzt. Durch Drücken auf die Taste (O) wird das Gerät wieder abgeschaltet.</p>

## 6.1 Sicherheitshinweise für die Bedienung



Ziehen Sie vor allen Wartungs-/Einstell- und Reinigungsarbeiten den Netzstecker. Ebenfalls ist nach Arbeitsende der Netzstecker zu ziehen.

- Benutzen Sie das Gerät erst nachdem Sie die Bedienungsanleitung aufmerksam gelesen haben.
- Beachten Sie alle in der Anleitung aufgeführten Sicherheitshinweise.
- Verhalten Sie sich verantwortungsvoll gegenüber anderen Personen.

## 6.2 Schritt-für-Schritt-Anleitung

1. Gerät einschalten und das Werkstück entweder auf dem Schleifband oder an der Schleifscheibe bearbeiten. (Niemals das Werkstück gegen die Laufrichtung bearbeiten.)
2. Maschine abschalten und reinigen.

## 7 Störungen - Ursachen - Behebung

**ACHTUNG: IMMER ZUERST DIE ÜBERLASTUNGSSICHERUNGEN ÜBERPRÜFEN !**

Störung	Ursache	Behebung
Holz hat Brandspuren.	1. Band oder Scheibe stumpf.	1. Band oder Scheibe wechseln. (siehe unter Wechsel des Schleifbandes)
Band läuft schräg.	1. Einstellung stimmt nicht.	1. Band neu einstellen (siehe unter Wechsel des Schleifbandes)
Band läuft nicht an.	1. Band spannt zu stark	1. Band lockern.

## 8 Inspektion und Wartung



Ziehen Sie vor allen Wartungs-/Einstell- und Reinigungsarbeiten den Netzstecker. Ebenfalls ist nach Arbeitsende der Netzstecker zu ziehen.

### 8.1 Wechsel des Schleifbandes

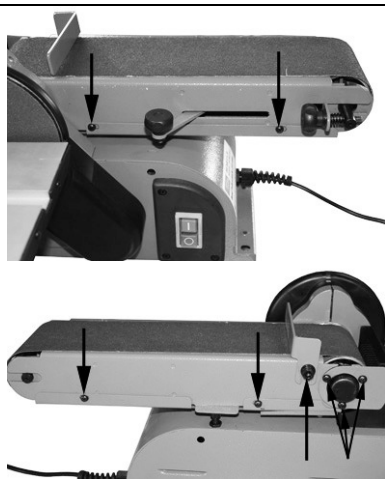


Abb. 14

Entfernen Sie die markierten Schrauben und damit die untere Abdeckung, die hintere Schutzplatte sowie den Anschlag.

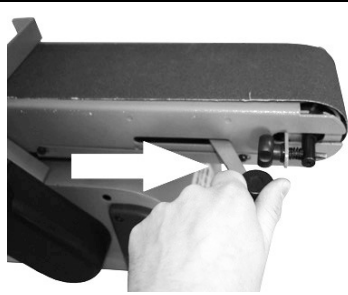


Abb. 15

Schieben Sie den Spannbügel in Pfeilrichtung und entspannen damit das Schleifband. Wenn Sie alle Abdeckungen entfernt haben, können Sie das Schleifband abnehmen und durch ein neues ersetzen.

Spannen Sie das Schleifband, indem Sie den Spannhebel wieder in die entgegengesetzte Richtung bis zum Anschlag drücken.



Abb. 16

Mittels dieser Einstellschraube können Sie die Spur des Schleifbandes einstellen. Schalten Sie dazu das Gerät ein und drehen nun langsam an der Einstellschraube bis das Schleifband mittig zur Welle läuft.

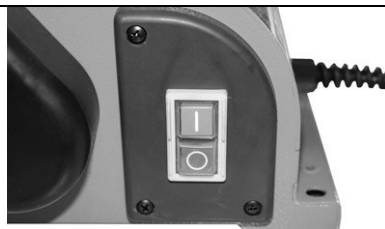


Abb. 17

Durch Drücken auf die Taste (I) wird das Gerät in Betrieb gesetzt. Durch Drücken auf die Taste (0) wird das Gerät wieder abgeschaltet.

## 8.2 Sicherheitshinweise für die Inspektion und Wartung

Nur ein regelmäßig gewartetes und gut gepflegtes Gerät kann ein zufriedenstellendes Hilfsmittel sein. Wartungs- und Pflegemängel können zu unvorhersehbaren Unfällen und Verletzungen führen.

## 8.3 Inspektions- und Wartungsplan

Zeitintervall	Beschreibung	Evtl. weitere Details
Nach jeder Benutzung	<ul style="list-style-type: none"> <li>Reiben Sie das Gerät mit einem sauberen, trockenen Tuch ab oder blasen Sie es mit Druckluft bei niedrigem Druck ab.</li> </ul>	

## 9 Ersatzteile



Reklamationen und Ersatzteilbestellungen werden schnell und unbürokratisch mit einem entsprechenden Service-Formular unter

<http://www.guede.com/support>

abgewickelt.

Dieses Formular kann auch unter

Tel.: +49 (0) 79 04 / 700-360  
 Fax: +49 (0) 79 04 / 700-51999  
 E-Mail: [support@ts.guede.com](mailto:support@ts.guede.com)

angefordert werden.

**Read this operating manual carefully before putting the unit  
in operation.**

A.V. 3

Reissues, even if partial, are subject to approval.

Technical changes reserved.

© Güde GmbH & Co. KG

**List of Contents**

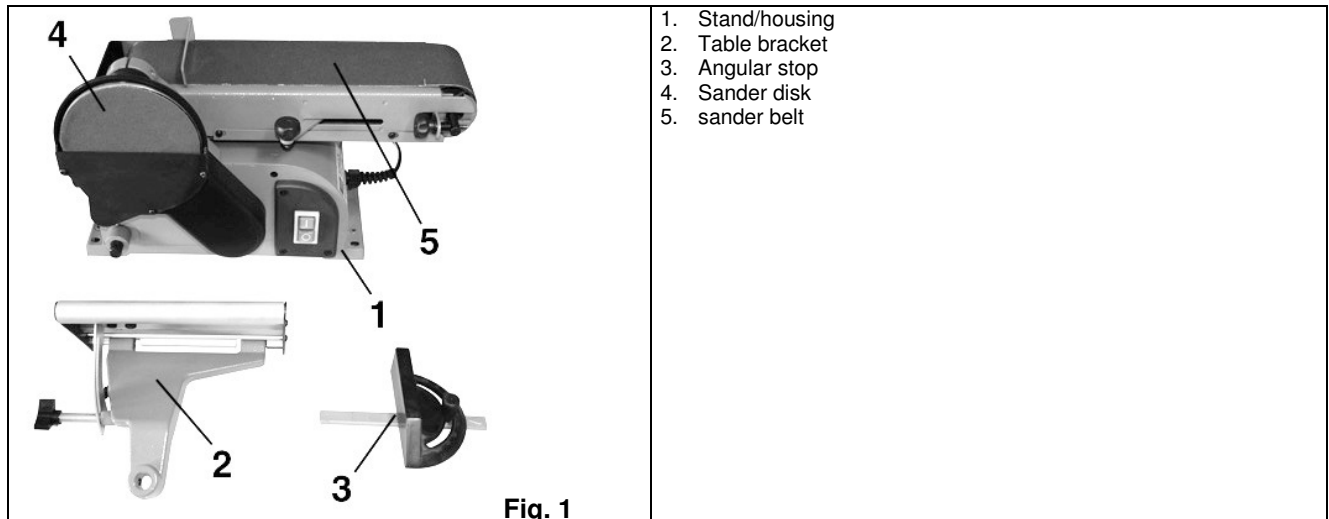
Description	Page
<b>1 Unit.....</b>	<b>3</b>
1.1 Scope of Delivery .....	3
1.2 Warranty.....	3
<b>2 General Safety Instructions.....</b>	<b>3</b>
2.1 Emergency Action .....	4
2.2 Signs on Unit.....	4
2.3 Assigned Use .....	5
2.4 Residual Hazards and Protective Action.....	5
2.4.1 Mechanical Residual Hazards .....	5
2.4.2 Electrical Residual Hazards.....	5
2.4.3 Noise Hazard .....	7
2.4.4 Materials and Other Substances Hazards.....	7
2.4.5 Human Factor Neglect.....	7
2.4.6 Other hazards .....	7
2.4.7 Disposal .....	7
2.5 Operator Requirement .....	7
2.5.1 Qualification .....	7
2.5.2 Minimum Age.....	7
2.5.3 Training.....	7
<b>3 Technical Data .....</b>	<b>8</b>
<b>4 Transportation and Storage .....</b>	<b>8</b>
<b>5 Assembly and Initial Operation .....</b>	<b>8</b>
5.1 Alternative Table Assembly.....	9
5.2 Initial Operation Safety Instructions .....	10
5.3 Procedure.....	10
<b>6 Operation.....</b>	<b>10</b>
6.1 Operator Safety Instructions .....	11
6.2 Step-by-Step Instructions.....	11
<b>7 Troubles – Causes – Troubleshooting.....</b>	<b>11</b>
<b>8 Inspections and Maintenance .....</b>	<b>11</b>
8.1 Sander Belt Replacement .....	11
8.2 Inspections and Maintenance Safety Instructions .....	12
8.3 Inspections and Maintenance Schedule .....	12
<b>9 Spare Parts.....</b>	<b>12</b>

Every effort is made to improve our products continuously. Therefore, technical data and figures may change.

## 1 Unit

A stationary sander with a sander disk Swivel belt in horizontal and vertical direction. Easy replacement of the belt using the clamping unit. Drive via a v-belt.

### 1.1 Scope of Delivery



### 1.2 Warranty

Warranty claims as per the warranty certificate attached.

## 2 General Safety Instructions

Prior to the initial use of the unit, the operating instructions should be read completely. If in doubt with regard to connection and operation of the unit, consult the manufacturer (servicing department).

### FOLLOW THE INSTRUCTIONS BELOW CAREFULLY IN ORDER TO SECURE A HIGH DEGREE OF SAFETY:

#### CAUTION!

- The unit shall always be fitted on the worktable horizontally, safely and firmly.
- The workplace shall be kept clean and sufficiently lit. .
- Never use the unit near easily flammable materials, gases or liquids. .
- Wear goggles, ear protectors and suitable protection clothing. If necessary, use a breathing mask. .
- Always wear suitable clothing. Do not wear loose garments or jewels, they could be caught by rotating parts. Anti-skid footwear is recommended. If your hair is long, wear a hairnet.
- Make sure that your standing is stable when working with the unit. .
- Keep unauthorised persons, children in particular, away from the working area.
- Keep the existing protection devices at places and provide for their perfect functioning. .
- Check the screwed joints for tightness on a regular basis.
- Make sure that the power cable is not close to rotating parts.
- Never leave the switched-on unit unattended. If you depart from the unit, switch it off. .
- If the unit is out of use, prior to maintenance/cleaning or replacement of a tool, unplug it.
- Do not leave any adjustment wrenches in the unit. Before switching the unit on, make sure that all the adjustment wrenches and tools are removed.
- For longer pieces to be worked, it is necessary to get additional support.
- The unit is allowed for use with a corresponding exhaust.
- Do not touch sander belt and disk with hands. .



The unit is allowed for operation on the mains with a faulty current switch (FI)

## 2.1 Emergency Action


Apply the first aid adequate to the injury and get qualified medical assistance as quickly as possible. Protect the injured person from more accidents and calm him/her down.

## 2.2 Signs on Unit






### Meaning of Symbols

Symbols shown below are used throughout this manual and/or on the unit:




### Product Safety

					
Product compliance with respective EU standards					


### Bans:

					
General ban (combined with another pictograph)	No fire, no open fire and no smoking	Do not touch	Do not reach in the rotating parts	Do not use the unit in rain	




### Warning

					
Warning/Caution	Beware of hazardous voltage	Keep at safe distance			




### Commands

					
Wear goggles	Wear ear protectors	Use protection gloves	Wear breathing mask	Unplug before opening	Read instruction manual before use







### Environment Protection:


					
Wastes to be disposed of in a professional manner not to harm the environment.	Cardboard packaging to be collected for recycling.	Faulty and/or disposed of electrical/electronic appliances to be collected by authorised salvage places.			

## Packaging:

					
Keep away from moisture	The package should be held upwards	Fragile			

## Technical Data

					
Motor power	Connection	Speed rpm	Sand belt dimensions	Sander disk dimensions	Weight

					
Acoustic output level					

## 2.3 Assigned Use

The unit should be used for grinding/sanding and working of wood pieces only.

The manufacturer should not be held liable for any personal and material losses due to a failure to observe these rules.

## 2.4 Residual Hazards and Protective Action

### 2.4.1 Mechanical Residual Hazards

Hazard	Description	Protective Action	Residual Hazards
Catching, winding	Lose garments and jewels may be caught with moving parts	Always wear tight-fitting garments and do not wear jewels that might be caught.	
Friction, abrasion	Contact with rotating sander disk may result in serious injuries.	Avoid any contact with the sanding means. Use protection gloves.	

### 2.4.2 Electrical Residual Hazards

Hazard	Description	Protective Action	Residual Hazards
Direct electrical contact Indirect electrical contact t	Defective cable or plug may cause an electrical shock.  Accidents caused by conductive parts on open or defective structural parts.	Have the defective cable/plug exchanged by a professional. Use the unit only if connected via a faulty current switch (FI).  Always unplug for maintenance Use the unit only if connected via a faulty current switch (FI).	

### 2.4.3 Noise Hazard

Hazard	Description	Protective Action	Residual Hazards
Hearing Impairment	Prolonged work with the unit may result in hearing impairment.	Wear ear protectors	

### 2.4.4 Materials and Other Substances Hazards

Hazard	Description	Protective Action	Residual Hazards
Contact, aspiration	Lungs may be affected by great amount of dust being formed.	Always wear breathing mask when working with the unit.	

### 2.4.5 Human Factor Neglect

Hazard	Description	Protective Action	Residual Hazards
Neglect us of personal protection equipment	Operating the unit without adequate PPE may cause severe external/internal injuries	Always wear prescribed protective clothing and work considerately.	
Inadequate local lighting	Insufficient light is a heavy safety risk.	Provide for sufficient lighting	

### 2.4.6 Other hazards

Hazard	Description	Protective Action	Residual Hazards
Thrown away objects and splashes	In the process of cutting, the blade or mechanical particles may injure your eyes.	Always wear goggles when working with the unit	

### 2.4.7 Disposal

Disposal instructions are given by pictographs on the unit or packaging. For meaning of individual symbols refer to chapter "Symbols on Unit".

## 2.5 Operator Requirement

The operator shall read the instruction manual carefully before using the unit.

### 2.5.1 Qualification

No special qualification is required for use of the unit except for detailed direction by a professional.

### 2.5.2 Minimum Age

Only persons above 16 years of age are allowed to work with the unit. .

Exempted from the provision is the use of the juvenile trainees if they work in the course of their professional training with an aim to obtain the skill under a trainer supervision.

### 2.5.3 Training

Use of the unit requires adequate lesson by a professional or the use of the manual only. Special training is not required.



### 3 Technical Data

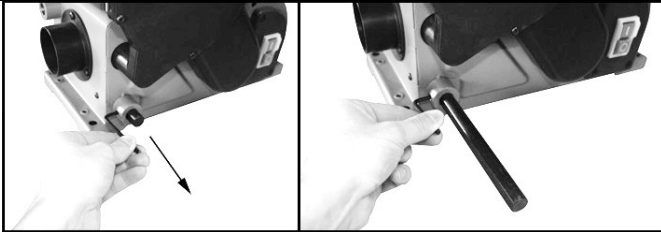
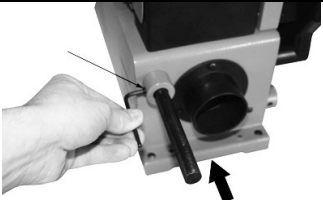
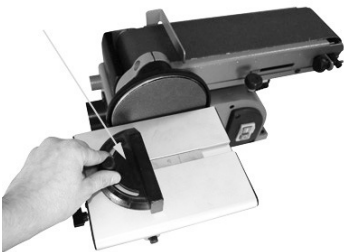
Supply connection	230 V
Frequency/Protection type	50 Hz / IP 20
Protection class	I
Max. output P <sub>1</sub>	650 W
Motor speed	3500 min <sup>-1</sup>
Work area l x w:	225 x 165 mm
Ø sander disk ca:	152 mm
Sander belt dimensions l x w:	910 x 100 mm
Stop inclination:	0-45°
Sander belt inclination :	0-90°
Connection cable:	2 m / H05 VV-F
Weight ca:	13 kg
Dimensions l x w x h (mm):	570 x 260 x 340 mm
Ordering No.:	55113

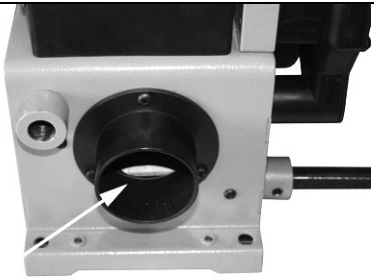
### 4 Transportation and Storage



The unit has been designed for stationary use.  
Units out of use should be stored in a dry locked room. .

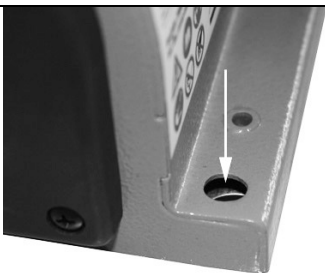
### 5 Assembly and Initial Operation

Structural Group 1	Delivery-contained parts and accessories	
 <p>Fig. 2</p>		
Structural Group 2	Required structural groups	Delivered parts and accessories
 <p>Fig. 3</p>	Structural group 1	Fig. 1 – Pos. 2
Structural Group 3	Required structural groups	Delivered parts and accessories
 <p>Fig. 4</p>	Structural group 2	Fig. 1 – Pos. 3



**Fig. 5**

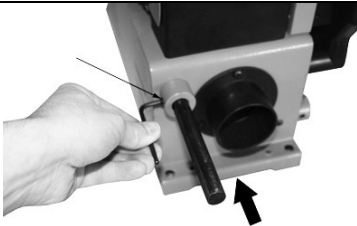
**i** The unit has to be operated with dust exhaust. Firstly, that will prevent dust nuisance and secondly, it helps to achieve better sanding results.




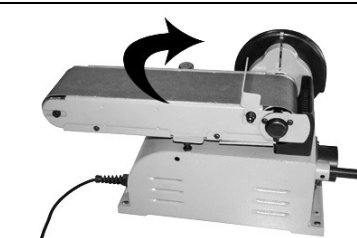

**Fig. 6**


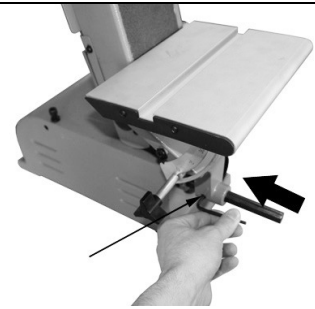
Mount the unit to 4 prepared holes on flat horizontal surface using matching screws and check it for tight support.

**5.1 Alternative Table Assembly**

Structural Group 4	Required structural groups	Delivered parts and accessories	
 <p><b>Fig. 7</b></p>		Assembly rod of structural group 1	

Structural Group 5	Required structural groups	Delivered parts and accessories	
 <p><b>Fig. 8</b></p>	Structural group 4		

Structural Group 6	Required structural groups	Delivered parts and accessories	
 <p><b>Fig. 9</b></p>	Structural group 5		

Structural Group 7	Required structural groups	Delivered parts and accessories	
 <p data-bbox="181 533 255 555">Fig. 10</p>	Structural group 6		
Structural Group 8	Required structural groups	Delivered parts and accessories	
 <p data-bbox="181 936 255 956">Fig. 11</p>	Structural group 7	Fig. 1 – Pos. 2	

## 5.2 Initial Operation Safety Instructions

- Mind the safe attachment of the unit on a suitable surface area.
- Make sure that all the screwed joints are tight.



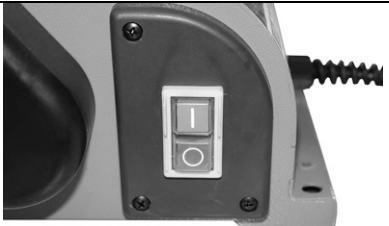
## 5.3 Procedure

- The assembly of parts should be done in shown order. Be particular about correct arrangements of structural parts according to the figures.
- Connect a suitable dust exhauster to the exhaust connection.



The unit must always be operated with a dust exhauster. That will prevent excessive dust nuisance that may be health hazardous and helps to a better sending result.

## 6 Operation

 <p data-bbox="635 1733 708 1756">Fig. 12</p>	 <p data-bbox="869 1541 1228 1568"><b>Mind the rotation direction!</b></p>
 <p data-bbox="561 2007 635 2029">Fig. 13</p>	<p>By pressing button (I), the unit will switch on. Pressing button (O), it will switch off.</p>

## 6.1 Operator Safety Instructions



Unplug before any maintenance, adjustment and cleaning. Unplug, having finished the work.

- Do not use the machine until you have read the instruction manual carefully.
- Observe any safety instructions included in the manual.
- Be responsible to the others

## 6.2 Step-by-Step Instructions

1. Switch on the unit and work the piece either on the sander belt or the sander disk. (Never work it against the rotation direction)
2. Switch the unit off and clean it.

## 7 Troubles – Causes – Troubleshooting

**CAUTION: ALWAYS CHECK THE THERMAL FUSE FIRST!**

Trouble	Cause	Troubleshooting
Burnt wood.	1. Blunt belt or disk.	1. Replace the belt/disk. (see Sander belt replacement )
Belt running sideward.	1. Set-up does not match.	1. Set-up the belt again (see Sander belt replacement )
Belt will not start up.	1. Belt too tensioned	1. Loosen the belt.

## 8 Inspections and Maintenance



Unplug before any maintenance, adjustment and cleaning. Unplug, having finished the work.

### 8.1 Sander Belt Replacement

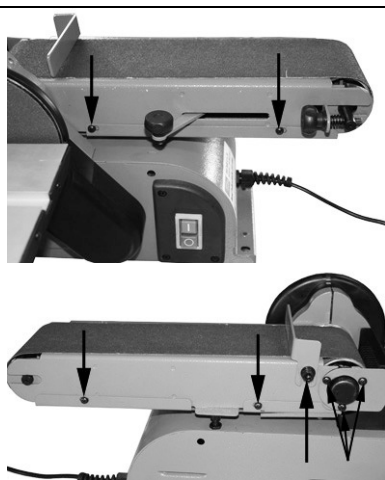


Fig. 14

Unscrew the marked screws and remove lower cover, protection back plate and the stop.

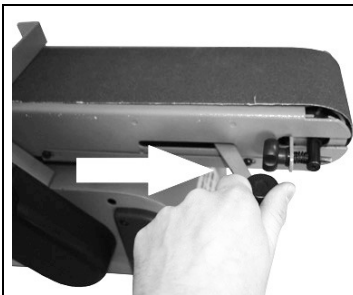


Fig. 15

Shift the tension clamp in the direction of the arrow, loosening this sander belt.  
With all the covers removed, it is possible to take off the sander belt and replace it with a new one.

Stretch the sander belt, pushing the tension lever in the opposite direction as far as to the stop.



Fig. 16

The sander belt track may be set up using the setting screw. To do that, switch the unit on and turn the setting screw until the sander belt runs centred in relation to the shaft. .

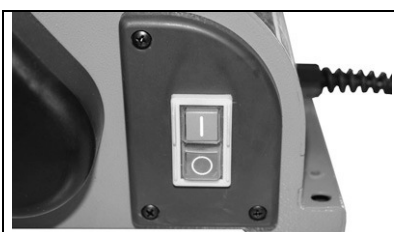


Fig. 17

The unit will switch on by pressing button (I). Pressing button (O), it will switch off.

## 8.2 Inspections and Maintenance Safety Instructions

The machine will serve as a sufficient aid only if maintained and care for appropriately. Insufficient maintenance and care may result in accidents and injuries.

## 8.3 Inspections and Maintenance Schedule

Time interval	Description	Other details if necessary
After every use	<ul style="list-style-type: none"> <li>Wipe the unit with a clean dry cloth or blow it off with a low-pressure air.</li> </ul>	

## 9 Spare Parts



Claims and orders of spar parts shall be executed/satisfied in a fast manner free of any administrative hinders if a respective servicing form is used. Download the form at <http://www.guede.com/support>

The form may also be requested from

Tel.: +49 (0) 79 04 / 700-360  
 Fax: +49 (0) 79 04 / 700-51999  
 E-Mail: [support@ts.guede.com](mailto:support@ts.guede.com)

# Avant de mettre l'appareil en service, lisez attentivement la notice.

A.V. 3

Toute réimpression, même partielle, nécessite une approbation.

Modifications techniques réservées.

© Güde GmbH & Co. KG

## Sommaire

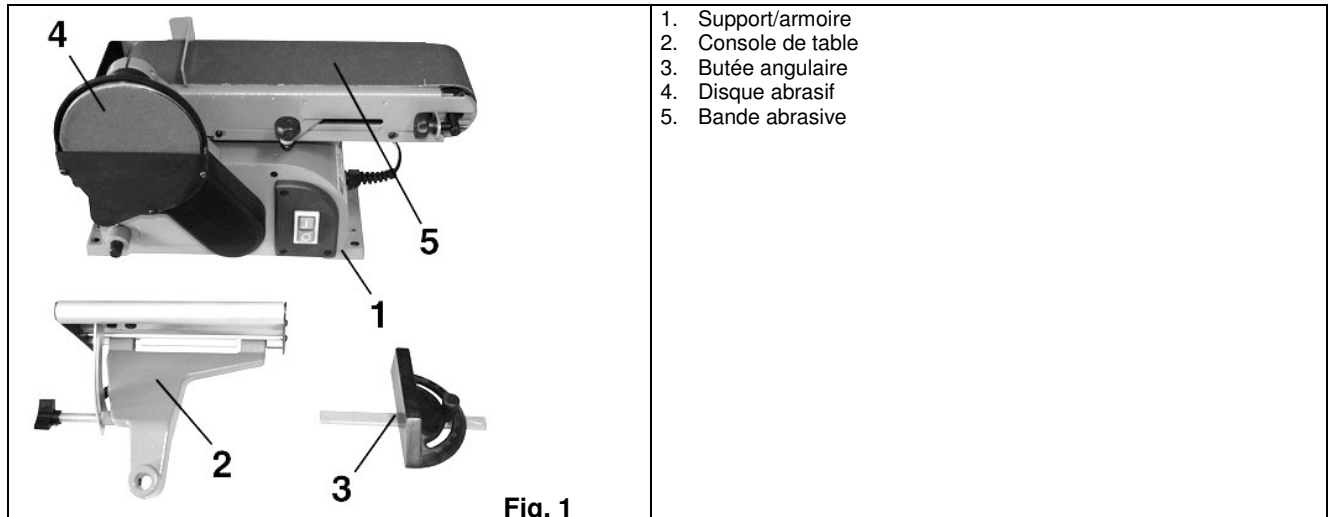
Désignation	Page
<b>1 Appareil</b> .....	<b>3</b>
1.1 Contenu du colis .....	3
1.2 Garantie .....	3
<b>2 Consignes générales de sécurité</b> .....	<b>3</b>
2.1 Conduite en cas d'urgence .....	4
2.2 Indications sur l'appareil.....	4
2.3 Utilisation en conformité avec la destination.....	5
2.4 Dangers résiduels et mesures de protection .....	5
2.4.1 Dangers résiduels mécaniques .....	5
2.4.2 Dangers résiduels électriques .....	5
2.4.3 Dangers du bruit .....	7
2.4.4 Danger relatif aux matériaux et autres matières .....	7
2.4.5 Manquement aux principes ergonomiques .....	7
2.4.6 Autres dangers .....	7
2.4.7 Liquidation .....	7
2.5 Opérateur .....	7
2.5.1 Qualification .....	7
2.5.2 Âge minimal.....	7
2.5.3 Formation.....	7
<b>3 Caractéristiques techniques</b> .....	<b>8</b>
<b>4 Transport et stockage</b> .....	<b>8</b>
<b>5 Montage et première mise en service</b> .....	<b>8</b>
5.1 Montage alternatif de la table.....	9
5.2 Consignes de sécurité pour la première mise en service .....	10
5.3 Procédé .....	10
<b>6 Manipulation</b> .....	<b>10</b>
6.1 Consignes de sécurité pour l'opérateur .....	11
6.2 Notice pas à pas .....	11
<b>7 Pannes - causes - suppression</b> .....	<b>11</b>
<b>8 Révisions et entretien</b> .....	<b>11</b>
8.1 Remplacement de la bande abrasive .....	11
8.2 Consignes de sécurité relatives aux révisions et à l'entretien .....	12
8.3 Plan des révisions et de l'entretien .....	12
<b>9 Pièces détachées</b> .....	<b>12</b>

Nous nous efforçons d'améliorer continuellement nos produits. Par conséquent, les caractéristiques techniques et les images peuvent être modifiées !

## 1 Appareil

Ponceuse à bande stationnaire pour ponçage du bois à l'aide du dispositif de ponçage circulaire. Dispositif à bande orientable dans le sens vertical et horizontal. Changement facile de la bande abrasive à l'aide du dispositif de serrage. Entraînement par courroie cunéiforme.

### 1.1 Contenu du colis



### 1.2 Garantie

Selon le bulletin de garantie joint.

## 2 Consignes générales de sécurité

Avant d'utiliser l'appareil, lisez complètement la notice. Si vous avez des doutes sur le branchement et la manipulation de l'appareil, contactez le fabricant (service après-vente).

**AFIN D'ASSURER UN GRAND DEGRÉ DE SÉCURITÉ, RESPECTEZ LES CONSIGNES SUIVANTES :**

### ATTENTION !

- Il est nécessaire de fixer solidement, sûrement et horizontalement l'appareil sur l'établi.
- Le lieu de travail doit être propre et suffisamment éclairé.
- N'utilisez jamais l'appareil à proximité des matériaux facilement inflammables, des gaz ou des liquides.
- Portez des lunettes de protection, un casque et une tenue de protection adéquate. En cas de besoin, portez en plus un masque.
- Portez toujours une tenue adéquate. Ne portez jamais un vêtement large ou bijoux pouvant s'accrocher aux pièces en rotation. Il est également recommandé de porter des chaussures antidérapantes. Si vous avez les cheveux longs, portez un filet.
- Maintenez une posture stable lors de la manipulation de l'appareil.
- Éloignez les autres personnes, en particulier les enfants du lieu de travail.
- Ne modifiez pas les dispositifs de protection et laissez les à leur place, assurez leur fonctionnement parfait.
- Contrôlez régulièrement tous les boulonnages.
- Vérifiez que le câble de réseau ne se trouve pas à proximité des pièces en rotation.
- Ne laissez pas l'appareil en marche sans surveillance. Si vous devez vous éloigner de l'appareil, arrêtez-le.
- Si vous n'utilisez pas l'appareil, avant l'entretien, le nettoyage ou le remplacement, retirez la fiche de la prise.
- Ne laissez aucune clé ou outils de réglage dans l'appareil. Avant de le mettre en marche, vérifiez qu'aucune clé ou outil de réglage ne se trouve dans l'appareil.
- Pour les pièces plus longues, procurez-vous un support supplémentaire.
- L'appareil s'utilise uniquement avec l'aspiration adéquate.
- Ne touchez jamais les dispositifs de ponçage.



**L'appareil doit être utilisé sur un réseau équipé de FI (interrupteur de protection contre le courant de défaut).**

## 2.1 Conduite en cas d'urgence


Effectuez les premiers gestes de secours et appelez rapidement les premiers secours.  
Protégez le blessé d'autres blessures et calmez-le.

## 2.2 Indications sur l'appareil






### Explication des symboles

Dans la notice et/ou sur l'appareil figurent les symboles suivants :




### Sécurité du produit :

					
Produit répond aux normes correspondantes de la CE					







### Interdictions :

			<b>Fehler!Fehler! Unbekanntes Schalterargum ent.</b>		
Interdiction générale (en combinaison avec un autre pictogramme)	Feu et lumière ouverte interdits, défense de fumer	Défense de toucher	Interdiction de tirer sur le câble	Ne pas toucher les pièces en rotations	Défense d'utiliser l'appareil sous la pluie





### Avertissement :

					
Avertissement/attention	Avertissement : tension électrique dangereuse	Respectez une distance de sécurité			

### Consignes :




					
Portez des lunettes de protection	Portez un casque	Portez des gants de protection	Portez un masque	Avant l'ouverture, retirer la fiche de la prise	Lisez la notice avant l'utilisation.

### Protection de l'environnement :







					
Liquidez les déchets de manière à ne pas nuire à l'environnement.	Déposez l'emballage en carton au dépôt pour recyclage.	Déposez les appareils électriques ou électroniques défectueux et/ou destinés à liquidation au centre de ramassage correspondant.	Point vert – Duales System Deutschland AG		




## Emballage :

					
Protégez de l'humidité	Sens de pose	Attention - fragile			

## Caractéristiques techniques :

					
Puissance du moteur	Fiche de contact	Tours/min	Dimensions de la bande abrasive	Dimensions du disque abrasif	Poids

 L <sub>WA</sub> dB (A)					
Niveau de puissance acoustique					

## 2.3 Utilisation en conformité avec la destination

L'appareil doit être utilisé exclusivement pour le ponçage et le traitement des pièces en bois.

Le fabricant ne répond pas des dommages engendrés par le non respect des dispositions des règlements généraux en vigueur ainsi que de cette notice.

## 2.4 Dangers résiduels et mesures de protection

### 2.4.1 Dangers résiduels mécaniques

Risque	Description	Mesure(s) de sécurité	Danger résiduel
Accrochage, enroulement	Vêtements larges, bijoux ou cheveux peuvent s'accrocher aux parties mobiles.	Portez toujours un vêtement adhérent et protégez vos cheveux par un filet.	
Frottement, écorchure	Contact avec les pièces abrasives peut provoquer des blessures graves.	Évitez le contact avec les pièces abrasives. Portez des gants.	

### 2.4.2 Dangers résiduels électriques

Risque	Description	Mesure(s) de sécurité	Danger résiduel
Contact électrique direct	Câble ou fiche défectueux peut provoquer une électrocution.	Faites remplacer un câble ou une fiche endommagé par un spécialiste. Utilisez l'appareil uniquement avec un interrupteur contre le courant de défaut (FI).	
Contact électrique indirect	Blessures provoquées par des pièces conductrices des pièces de construction ouvertes ou défectueuses.	Avant tout entretien, retirez la fiche de la prise. Utilisez l'appareil uniquement avec un interrupteur contre le courant de défaut (FI).	

### 2.4.3 Dangers du bruit

Risque	Description	Mesure(s) de sécurité	Danger résiduel
Lésions de l'ouïe	Un travail prolongé avec l'appareil peut endommager l'ouïe.	Portez toujours un casque de protection.	

### 2.4.4 Danger relatif aux matériaux et autres matières

Risque	Description	Mesure(s) de sécurité	Danger résiduel
Contact, inspiration	La poussière se formant lors du travail peut endommager les poumons.	Lorsque vous utilisez l'appareil, portez toujours un masque.	

### 2.4.5 Manquement aux principes ergonomiques

Risque	Description	Mesure(s) de sécurité	Danger résiduel
Utilisation négligée d'accessoires personnels de protection.	Manipulation de l'appareil sans accessoires de protection adéquats peut conduire aux blessures externes ou internes graves.	Portez toujours une tenue de protection adéquate, soyez prudents.	
Éclairage local insuffisant	Un éclairage insuffisant représente un grand risque.	Assurez toujours un éclairage suffisant lors de la manipulation de l'appareil.	

### 2.4.6 Autres dangers

Risque	Description	Mesure(s) de sécurité	Danger résiduel
Objets ou liquides éjectés	Les particules abrasives ou particules de bois peuvent blesser vos yeux lors du ponçage.	Portez toujours des lunettes de protection.	

### 2.4.7 Liquidation

Les consignes de liquidation résultent des pictogrammes indiqués sur l'appareil ou sur l'emballage. La description des significations individuelles se trouve dans le chapitre « Indications sur l'appareil ».

## 2.5 Opérateur

L'opérateur doit lire attentivement la notice avant d'utiliser l'appareil.

### 2.5.1 Qualification

Mis à part l'instruction détaillée par un spécialiste, aucune autre qualification spécifique n'est requise.

### 2.5.2 Âge minimal

L'appareil peut être utilisé uniquement par des personnes de plus de 16 ans. Exception faite des adolescents manipulant l'appareil dans le cadre de l'enseignement professionnel sous la surveillance du formateur.

### 2.5.3 Formation

L'utilisation de l'appareil nécessite uniquement l'instruction par un spécialiste, éventuellement par la notice. Une formation spéciale n'est pas nécessaire.

### 3 Caractéristiques techniques

Fiche de contact :	230 V
Fréquence / type de protection :	50 Hz / IP 20
Classe de protection	I
Puissance maximale P1:	650 W
Tours du moteur :	3500 min <sup>-1</sup>
Surface de travail l x l:	225 x 165 mm
Ø du disque abrasif environ :	152 mm
Dimensions de la bande abrasive l x l:	910 x 100 mm
Inclinaison de la butée :	0-45°
Inclinaison de la bande abrasive :	0-90°
Câble de raccordement :	2 m / H05 VV-F
Poids environ :	13 kg
Dimensions l x l x h en mm:	570 x 260 x 340 mm
N° de commande :	55113

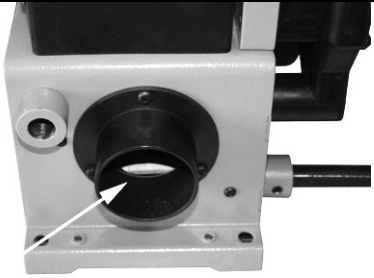
### 4 Transport et stockage



L'appareil est conçu uniquement pour l'utilisation stationnaire.  
Les appareils non utilisés doivent être rangés à un endroit sec et fermé.

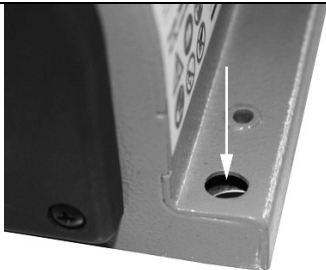
### 5 Montage et première mise en service

Groupe de construction 1	Pièces et acces. fournis	
<p>Fig. 2</p>		
Groupe de construction 2	Groupes de const. néces.	Pièces et acces. fournis
<p>Fig. 3</p>	Groupe de construction 1	Fig. 1 – Note 2
Groupe de construction 3	Groupes de const. néces.	Pièces et acces. fournis
<p>Fig. 4</p>	Groupe de construction 2	Fig. 1 – Note 3



**Fig. 5**

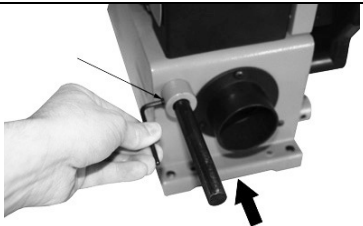
**i** L'appareil doit toujours fonctionner avec l'aspiration. Ceci permet d'éviter d'une part une accumulation de poussières pouvant être dangereuse pour la santé, d'autre part d'obtenir un meilleur résultat de ponçage.

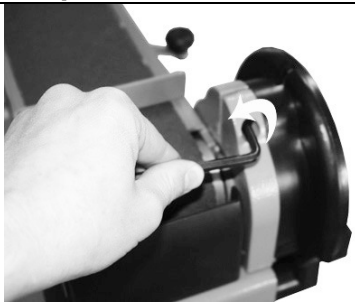


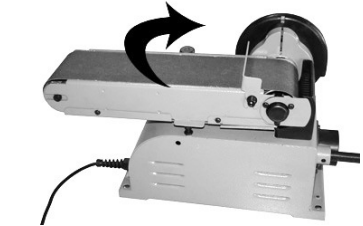

**Fig. 6**


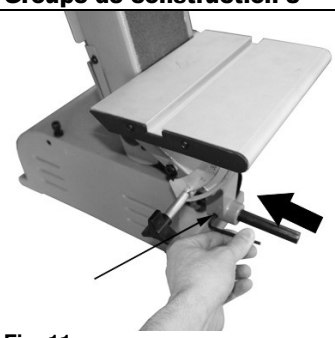
Fixez l'appareil à l'aide des vis correspondantes par l'intermédiaire de 4 orifices prévus à une surface plate et horizontale et contrôlez si la fixation est solide.

**5.1 Montage alternatif de la table**

Groupe de construction 4	Groupes de const. néces.	Pièces et acces. fournis	
 <p><b>Fig. 7</b></p>		Barre de montage du groupe de construction 1	

Groupe de construction 5	Groupes de const. néces.	Pièces et acces. fournis	
 <p><b>Fig. 8</b></p>	Groupe de construction 4		

Groupe de construction 6	Groupes de const. néces.	Pièces et acces. fournis	
 <p><b>Fig. 9</b></p>	Groupe de construction 5		

Groupe de construction 7	Groupes de const. néces.	Pièces et acces. fournis	
 <p>Fig. 10</p>	Groupe de construction 6		
 <p>Fig. 11</p>	Groupe de construction 7	Fig. 1 – Note 2	

## 5.2 Consignes de sécurité pour la première mise en service

- Veillez à ce que l'appareil soit solidement fixé sur une surface convenable.
- Vérifiez que tous les boulonnages sont fermement serrés.



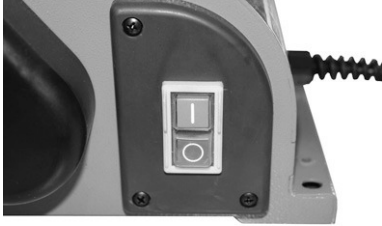
## 5.3 Procédé

- Montez les pièces individuelles dans l'ordre indiqué. Respectez la disposition des pièces de construction selon les images.
- Raccordez un aspirateur de poussières adéquat au raccord d'aspiration.



L'appareil doit toujours fonctionner avec l'aspiration. Ceci permet d'éviter d'une part une accumulation de poussières pouvant être dangereuse pour la santé, d'autre part obtenir un meilleur résultat de ponçage.

## 6 Manipulation

 <p>Fig. 12</p>	 <p><b>Respectez le sens des rotations!</b></p>
 <p>Fig. 13</p>	<p>Pressez le bouton (I) pour mettre l'appareil en marche. Appuyez sur le bouton (O) pour l'arrêter.</p>

## 6.1 Consignes de sécurité pour l'opérateur



Avant l'entretien, le réglage et le nettoyage, retirez la fiche de la prise. Retirez-la également après le travail.

- Avant d'utiliser l'appareil, lisez attentivement la notice.
- Respectez toutes les consignes de sécurité contenues dans la notice.
- Comportez vous de façon responsable envers tierces personnes.

## 6.2 Notice pas à pas

1. Mettez l'appareil en marche et travaillez la pièce soit sur la bande abrasive soit sur le disque abrasif. (Ne travaillez jamais la pièce contre le sens des rotations).
2. Arrêtez l'appareil et nettoyez-le.

## 7 Pannes - causes - suppression

**ATTENTION : CONTRÔLEZ D'ABORD LES FUSIBLES DE SURCHAUFFE !**

Panne	Cause	Suppression
Bois bruni.	1. Bande ou disque émoussé.	1. Remplacez la bande ou le disque. (voir Remplacement de la bande abrasive)
Bande tourne de travers.	1. Réglage ne correspond pas.	1. Réglez à nouveau la bande abrasive. (voir Remplacement de la bande abrasive)
Bande ne tourne pas.	1. Bande trop tendue.	1. Desserrez la bande.

## 8 Révisions et entretien



Avant tout entretien, réglage ou nettoyage, retirez la fiche de la prise. Retirez-la également à la fin du travail.

### 8.1 Remplacement de la bande abrasive

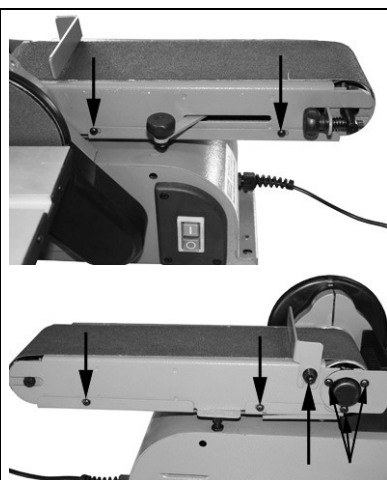


Fig. 14

Dévissez les vis indiquées et retirez le capot inférieur, la plaque arrière de protection et la butée.

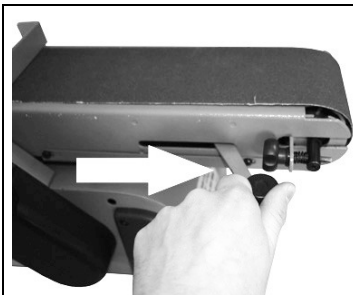


Fig. 15

Déplacez le levier de tension dans le sens de la flèche pour desserrer la bande abrasive.  
Après avoir retiré tous les capots, retirez la bande abrasive et remplacez-la.

Tendez la bande abrasive en déplaçant le levier de tension dans le sens inverse jusqu'à la butée.



Fig. 16

Régalez le pas de la bande abrasive à l'aide de la vis de réglage. Pour cela, mettez l'appareil en marche et tournez lentement la vis de réglage jusqu'à ce que la bande abrasive soit centrée par rapport à l'axe.



Fig. 17

Pressez le bouton (I) pour mettre l'appareil en marche. Appuyez sur le bouton (O) pour l'arrêter.

## 8.2 Consignes de sécurité relatives aux révisions et à l'entretien

Seul un appareil régulièrement entretenu et traité peut donner satisfaction. Un entretien insuffisant peut engendrer des accidents et des blessures.

## 8.3 Plan des révisions et de l'entretien

Intervalle de temps	Description	Autres détails
Après chaque utilisation	<ul style="list-style-type: none"> <li>Nettoyez l'appareil à l'aide d'un chiffon propre et sec ou soufflez-le à l'air comprimé à basse pression.</li> </ul>	

## 9 Pièces détachées



Les réclamations et les commandes de pièces détachées seront traitées rapidement à l'aide du formulaire correspondant sur :

<http://www.guede.com/support>

Ce formulaire est également disponible sur :

Tel.: +49 (0) 79 04 / 700-360  
 Fax: +49 (0) 79 04 / 700-51999  
 E-Mail: [support@ts.guede.com](mailto:support@ts.guede.com)

## **Dříve než uvedete přístroj do provozu, přečtěte si prosím pečlivě tento návod k obsluze.**

A.V. 3

Dotisky, a to i částečné, vyžadují schválení.

Technické změny vyhrazeny.

© Güde GmbH & Co. KG

### **Obsah**

<b>Označení</b>	<b>Strana</b>
<b>1 Přístroj</b> .....	<b>3</b>
1.1 Objem dodávky .....	3
1.2 Záruka .....	3
<b>2 Všeobecné bezpečnostní pokyny</b> .....	<b>3</b>
2.1 Chování v případě nouze .....	4
2.2 Označení na přístroji .....	4
2.3 Použití v souladu s určením .....	5
2.4 Zbytková nebezpečí a ochranná opatření.....	5
2.4.1 Mechanická zbytková nebezpečí.....	5
2.4.2 Elektrická zbytková nebezpečí .....	5
2.4.3 Ohrožení hlukem .....	7
2.4.4 Ohrožení materiály a jinými látkami.....	7
2.4.5 Zanedbání ergonomických zásad.....	7
2.4.6 Ostatní ohrožení .....	7
2.4.7 Likvidace.....	7
2.5 Požadavky na obsluhu .....	7
2.5.1 Kvalifikace.....	7
2.5.2 Minimální věk.....	7
2.5.3 Školení .....	7
<b>3 Technické údaje</b> .....	<b>8</b>
<b>4 Přeprava a skladování</b> .....	<b>8</b>
<b>5 Montáž a první uvedení do provozu</b> .....	<b>8</b>
5.1 Alternativní montáž stolu.....	9
5.2 Bezpečnostní pokyny pro první uvedení do provozu .....	10
5.3 Postup .....	10
<b>6 Obsluha</b> .....	<b>10</b>
6.1 Bezpečnostní pokyny pro obsluhu .....	11
6.2 Návod krok za krokem .....	11
<b>7 Poruchy – příčiny - odstranění</b> .....	<b>11</b>
<b>8 Prohlídky a údržba</b> .....	<b>11</b>
8.1 Výměna brusného pásu .....	11
8.2 Bezpečnostní pokyny pro prohlídky a údržbu .....	12
8.3 Plán prohlídek a údržby .....	12
<b>9 Náhradní díly</b> .....	<b>12</b>

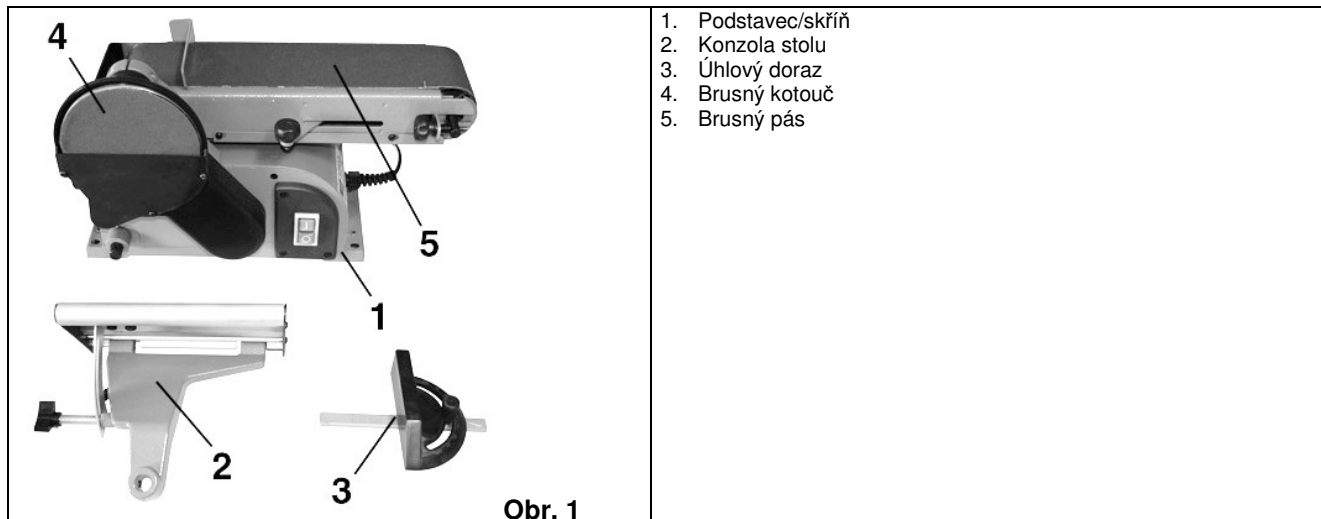
**Usilujeme o průběžné zlepšování našich produktů. Proto se mohou technické údaje a obrázky měnit!**



## 1 Příklad

Stacionární bruska k broušení dřeva s kotoučovým brusným zařízením. Výkyvné pásové zařízení v horizontálním a vertikálním směru. Snadná výměna brusného pásu pomocí upínacího zařízení. Pohon přes klínový řemen.

### 1.1 Objem dodávky



### 1.2 Záruka

Záruční nároky dle přiloženého záručního listu.

## 2 Všeobecné bezpečnostní pokyny

Návod k obsluze je třeba před prvním použitím přístroje kompletně přečíst. Pokud nastanou o zapojení a obsluze přístroje pochybnosti, obraťte se na výrobce (servisní oddělení).

### ABY BYL ZARUČEN VYSOKÝ STUPEŇ BEZPEČNOSTI, DODRŽUJTE POZORNĚ NÁSLEDUJÍCÍ POKYNY:

#### POZOR!

- Příklad musí být k pracovnímu stolu připevněn vždy bezpečně, vodorovně a pevně.
- Pracoviště musí být čisté a dostatečně osvětlené.
- Příklad nepoužívejte nikdy v blízkosti lehce hořlavých materiálů, plynů či kapalin.
- Noste ochranné brýle, ochranná sluchátka a vhodný ochranný oděv. V případě nutnosti noste navíc respirátor.
- Noste vždy vhodný oděv. Nenoste široký oděv ani šperky, mohly by být zachyceny rotujícími díly. Doporučujeme protiskluzovou obuv. Máte-li dlouhé vlasy, noste síťku.
- Při práci s přístrojem zajistěte vždy stabilní postoj.
- Nepovolané osoby, především děti, držte mimo dosah pracoviště.
- Nechte stávající ochranná zařízení zásadně na svém místě a zajistěte jejich bezvadnou funkci.
- Pravidelně kontrolujte, zda jsou všechna šroubení utažená.
- Ujistěte se, zda se síťový kabel nenachází v blízkosti rotujících dílů.
- Zapnutý přístroj nenechávejte bez dozoru. Pokud se vzdalujete od přístroje, vypněte jej.
- Pokud přístroj nepoužíváte, před údržbou/čištěním nebo při výměně nástroje vždy vytáhněte zástrčku.
- Nenechávejte v přístroji zastrčené žádné seřizovací klíče. Před zapnutím přístroje zkontrolujte, zda jsou odstraněny všechny seřizovací klíče a nástroje.
- U delších obrobků je třeba si opatřit přídavnou opěru.
- Příklad se smí používat jen s odpovídajícím odsáváním.
- Svými rukama se nedotýkejte brusných prostředků.



**Příklad se smí provozovat jen v síti s FI (ochranný vypínač proti chybovému proudu).**

## 2.1 Chování v případě nouze

Zaveďte úrazu odpovídající potřebnou první pomoc a vyzvěte co možná nejdříve kvalifikovanou lékařskou pomoc.


Chraňte zraněného před dalšími úrazy a uklidněte jej.

## 2.2 Označení na přístroji

### Vysvětlení symbolů

V tomto návodu a/nebo na přístroji jsou použity následující symboly:




### Bezpečnost produktu:

					
Produkt odpovídá příslušným normám EU					







### Zákazy:

					
Všeobecný zákaz (ve spojení s jiným piktogramem)	Zákaz ohně, otevřeného světla a kouření	Zákaz dotyku	Zákaz tahání za kabel	Nesahejte do rotujících součástí	Přístroj nepoužívejte za deště





### Výstraha:

					
Výstraha/ pozor	Výstraha před nebezpečným elektrickým napětím	Dodržujte bezpečnostní odstup			




### Příkazy:

					
Používejte ochranné brýle	Používejte ochranná sluchátka	Používejte ochranné rukavice	Noste respirátor	Před otevřením vytáhněte zástrčku	Před použitím si přečtěte návod k obsluze




### Ochrana životního prostředí:

					
Odpad zlikvidujte odborně tak, abyste neškodili životnímu prostředí.	Obalový materiál z lepenky lze odevzdat za účelem recyklace do sběrný.	Vadné a/nebo likvidované elektrické či elektronické přístroje musí být odevzdány do příslušných sběrů.	Zelený bod–Duales System Deutschland AG		

## Obal:

					
Chraňte před vlhkem	Obal musí směřovat nahoru	Pozor - křehké			

## Technické údaje:

					
Výkon motoru	Přípojka	Otáčky za minutu	Rozměry brusného pásu	Rozměry brusného kotouče	Hmotnost

					
Hladina akustického výkonu					

## 2.3 Použití v souladu s určením

Přístroj se smí používat výhradně k broušení a obrábění všech obrobků ze dřeva.

Při nedodržení ustanovení, z všeobecně platných předpisů, jakož i z tohoto návodu, nelze činit výrobce odpovědným za škody.

## 2.4 Zbytková nebezpečí a ochranná opatření

### 2.4.1 Mechanická zbytková nebezpečí

Ohrožení	Popis	Ochranné(á) opatření	Zbytkové nebezpečí
Zachycení, navinutí	Široký oděv č šperky mohou být zachyceny pohyblivými součástmi.	Noste vždy přiléhavý oděv a nenoste šperky, které by mohly být zachyceny.	
Tření, oděr	Kontakt s rotujícím brusným prostředkem může vést k vážným poraněním.	Vyhňte se kontaktu s brusným prostředkem. Noste ochranné rukavice.	

### 2.4.2 Elektrická zbytková nebezpečí

Ohrožení	Popis	Ochranné(á) opatření	Zbytkové nebezpečí
Přímý elektrický kontakt	Vadný kabel či zástrčka může vést k úderu elektrickým proudem.	Vadné kabely či zástrčky nechte vždy vyměnit odborníkem. Přístroj používejte jen na přípojce s ochranným vypínačem proti chybovému proudu (FI).	
Nepřímý elektrický kontakt	Poranění vodivými díly u otevřených elektrických či vadných konstrukčních dílů.	Při údržbě vytáhněte vždy zástrčku. Přístroj používejte jen na přípojce s ochranným vypínačem proti chybovému proudu (FI).	

### 2.4.3 Ohrožení hlukem

Ohrožení	Popis	Ochranné(á) opatření	Zbytkové nebezpečí
Poškození sluchu	Delší práce s přístrojem může poškodit sluch.	Noste vždy pomůcky na ochranu sluchu.	

### 2.4.4 Ohrožení materiály a jinými látkami

Ohrožení	Popis	Ochranné(á) opatření	Zbytkové nebezpečí
Kontakt, vdechnutí	Při velké prašnosti se mohou poškodit plíce.	Připrání s přístrojem musíte vždy nosit respirátor.	

### 2.4.5 Zanedbání ergonomických zásad

Ohrožení	Popis	Ochranné(á) opatření	Zbytkové nebezpečí
Nedbalé používání osobních ochranných pomůcek	Obsluha přístroj bez odpovídajících ochranných pomůcek může vést k vážným vnějším i vnitřním poraněním.	Noste vždy předepsaný ochranný oděv a pracujte obezřetně.	
Nedostatečné lokální osvětlení	Nedostatečné osvětlení představuje vysoké bezpečnostní riziko.	Při práci s přístrojem zajistěte vždy dostatečné osvětlení.	

### 2.4.6 Ostatní ohrožení

Ohrožení	Popis	Ochranné(á) opatření	Zbytkové nebezpečí
Odhozené předměty či stříkající kapaliny	Při broušení mohou brusné prostředky či částičky média poranit Vaše oči.	Při práci s přístrojem noste vždy ochranné brýle.	

### 2.4.7 Likvidace

Pokyny pro likvidaci vyplývají z piktogramů umístěných na přístroji resp. obalu. Popis jednotlivých významů najdete v kapitole „Označení na přístroji“.

## 2.5 Požadavky na obsluhu

Obsluha si musí před použitím přístroje pozorně přečíst návod k obsluze.

### 2.5.1 Kvalifikace

Kromě podrobného poučení odborníkem není pro používání přístroje nutná žádná speciální kvalifikace.

### 2.5.2 Minimální věk

Na přístroji smí pracovat jen osoby, jež dosáhly 16 let. Výjimku představuje využití mladistvých, pokud se toto děje během profesního vzdělávání za účelem dosažení dovednosti pod dohledem školitele.

### 2.5.3 Školení

Používání přístroje vyžaduje pouze odpovídající poučení odborníkem resp. návodem k obsluze. Speciální školení není nutné.

### 3 Technické údaje

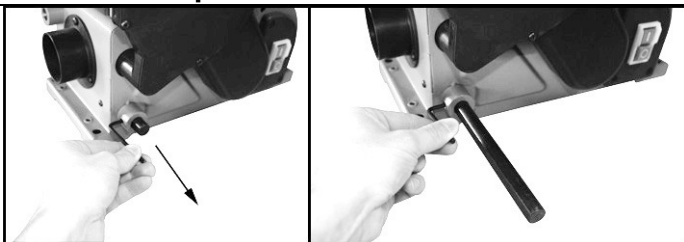
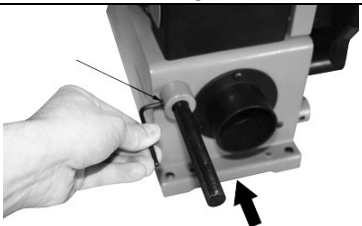
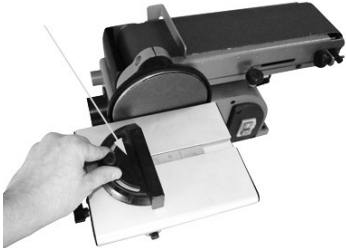
Přípojka:	230 V
Frekvence / typ ochrany:	50 Hz / IP 20
Třída ochrany:	I
Max. výkon P1:	650 W
Otáčky motoru:	3500 min <sup>-1</sup>
Pracovní plocha d x š:	225 x 165 mm
Ø brusného kotouče cca:	152 mm
Rozměry brusného pásu d x š:	910 x 100 mm
Sklon dorazu:	0-45°
Sklon brusného pásu:	0-90°
Připojovací kabel:	2 m / H05 VV-F
Hmotnost cca:	13 kg
Rozměry d x š x v v mm:	570 x 260 x 340 mm
Obj. č.:	55113

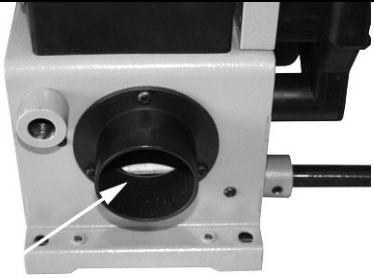
### 4 Přeprava a skladování

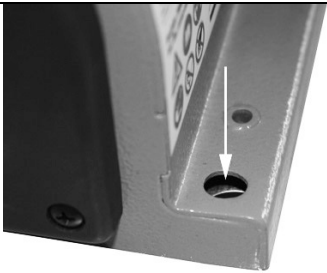


Přístroj je koncipován jen pro stacionární použití.  
Nepoužívané přístroje musí být uskladněny v suché a uzamčené místnosti.

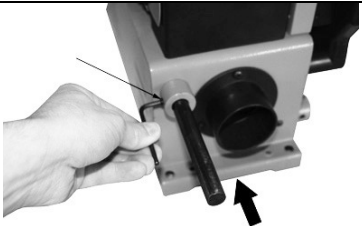
### 5 Montáž a první uvedení do provozu

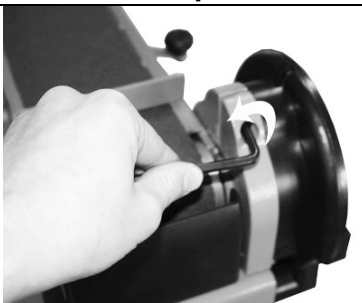
Konstrukční skupina 1	Potřebné konstr. skup.	Dodané díly a přísl.	
 <p>Obr. 2</p>			
 <p>Obr. 3</p>	Konstrukční skupina 1	Obr. 1 – Poz. 2	
 <p>Obr. 4</p>	Konstrukční skupina 2	Obr. 1 – Poz. 3	

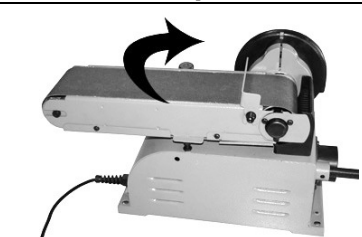

 <p style="text-align: right;">Obr. 5</p>	<p><b>i</b> Příklad</p> <p>Přístroj se musí provozovat vždy s odsáváním. To brání, za prvé, silné prašnosti, která může ohrozit zdraví, a za druhé to slouží k dosažení lepšího výsledku broušení.</p>
--	--


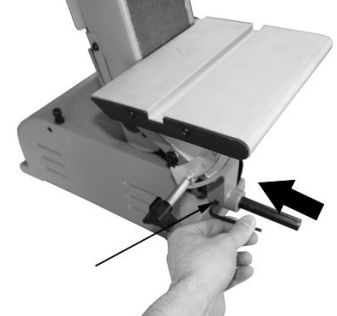
 <p style="text-align: right;">Obr. 6</p>	<p>Přístroj namontujte pomocí vhodných šroubů ke 4 připraveným bodům na rovnou a vodorovnou plochu a zkontrolujte pevné uložení přístroje.</p>
--	--

### 5.1 Alternativní montáž stolu

Konstrukční skupina 4	Potřebné konstr. skup.	Dodané díly a přísl.	
 <p>Obr. 7</p>		<p>Montážní tyč z konstrukční skupiny 1</p>	

Konstrukční skupina 5	Potřebné konstr. skup.	Dodané díly a přísl.	
 <p>Obr. 8</p>	<p>Konstrukční skupina 4</p>		

Konstrukční skupina 6	Potřebné konstr. skup.	Dodané díly a přísl.	
 <p>Obr. 9</p>	<p>Konstrukční skupina 5</p>		

Konstrukční skupina 7	Potřebné konstr. skup.	Dodané díly a přísl.	
 <p>Obr. 10</p>	Konstrukční skupina 6		
 <p>Obr. 11</p>	Konstrukční skupina 7	Obr. 1 – Poz. 2	

## 5.2 Bezpečnostní pokyny pro první uvedení do provozu

- Dbejte na bezpečné upevnění přístroje na vhodném povrchu.
- Přesvědčte se, zda jsou všechna šroubení utažená.

## 5.3 Postup

- Montáž jednotlivých dílů proveďte ve zobrazeném pořadí. Přitom dbejte na správné uspořádání konstrukčních dílů dle obrázků.
- K přípojce odsávání připojte vhodný odsávač prachu.



Přístroj se musí provozovat vždy s odsáváním. To brání, za prvé, silné prašnosti, která může ohrozit zdraví, a za druhé to slouží k dosažení lepšího výsledku broušení.

## 6 Obsluha

 <p>Obr. 12</p>	 <p><b>Dbejte na směr otáčení!</b></p>
 <p>Obr. 13</p>	<p>Stisknutím tlačítka (I) se přístroj zapne. Stisknutím tlačítka (0) se přístroj opět vypne.</p>

## 6.1 Bezpečnostní pokyny pro obsluhu



Před každou údržbou, seřizováním a čištěním vytáhněte zástrčku. Rovněž po skončení práce vytáhněte zástrčku.

- Použijte přístroj až poté, co jste si pozorně přečetli návod k obsluze.
- Dodržujte všechny v návodu uvedené bezpečnostní pokyny.
- Chovejte se zodpovědně vůči ostatním osobám.

## 6.2 Návod krok za krokem

1. Přístroj zapněte a obrobek opracujte buď na brusném pásu nebo na brusném kotouči. (Nikdy neobrábějte obrobek proti směru otáčení.)
2. Stroj vypněte a vyčistěte.

## 7 Poruchy – příčiny - odstranění

**POZOR: KONTROLUJTE VŽDY NEJPRVE POJISTKY PROTI PŘEHŘÁTÍ!**

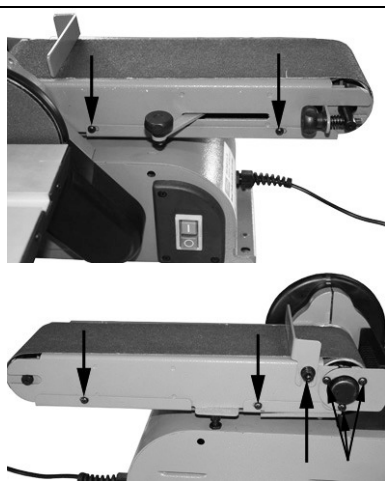
Porucha	Příčina	Odstranění
Ožehnuté dřevo.	1. Tupý pás nebo kotouč.	1. Pás nebo kotouč vyměňte. (viz Výměna brusného pásu)
Pás běží šikmo.	1. Nastavení nesouhlasí.	1. Pás nově nastavte (viz Výměna brusného pásu)
Pás se nerozběhne.	1. Pás je příliš silně napnutý	1. Pás povolte.

## 8 Prohlídky a údržba



Před každou údržbou, seřizováním a čištěním vytáhněte zástrčku. Rovněž po skončení práce vytáhněte zástrčku.

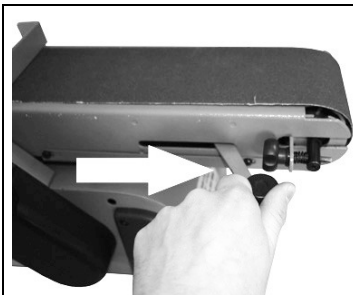
### 8.1 Výměna brusného pásu



Obr. 14

Vyšroubujte označené šrouby a sejměte spodní kryt, zadní ochrannou desku a doraz.





Obr. 15

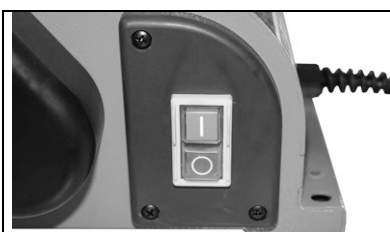
Napínací třmen posuňte ve směru šipky a uvolněte tak brusný pás.  
Po odstranění všech krytů můžete brusný pás sejmout a nahradit novým.

Napněte brusný pás, přičemž napínací páku tlačte opět v opačném směru až k dorazu.



Obr. 16

Pomocí seřizovacího šroubu můžete nastavit stopu brusného pásu. K tomu zapněte přístroj a na seřizovacím šroubu otáčejte pomalu tak dlouho, až brusný pás běží vystředěně vůči hřídeli.



Obr. 17

Stisknutím tlačítka (I) se přístroj zapne. Stisknutím tlačítka (0) se přístroj opět vypne.

## 8.2 Bezpečnostní pokyny pro prohlídky a údržbu

Jen pravidelně udržovaný a ošetřovaný přístroj může být uspokojivou pomůckou. Nedostatečná údržba a péče může vést k nepředvídaným nehodám a úrazům.

## 8.3 Plán prohlídek a údržby

Časový interval	Popis	Příp. další detaily
Po každém použití	<ul style="list-style-type: none"> <li>Přístroj otřete čistým a suchým hadrem nebo vyfoukejte tlakovým vzduchem při nízkém tlaku.</li> </ul>	

## 9 Náhradní díly



Reklamacce a objednávky náhradních dílů budou rychle a nebyrokratickou cestou vyřízeny pomocí příslušného servisního formuláře na

<http://www.guede.com/support>

Tento formulář si lze vyžádat i na

Tel.: +49 (0) 79 04 / 700-360  
 Fax: +49 (0) 79 04 / 700-51999  
 E-Mail: [support@ts.guede.com](mailto:support@ts.guede.com)

## Skôr než uvediete prístroj do prevádzky, prečítajte si prosím starostlivo tento návod na obsluhu.

A.V. 3

Dodatočné výtlačky, a to aj čiastočné, vyžadujú schválenie.

Technické zmeny vyhradené.

© Güde GmbH & Co. KG

### Obsah

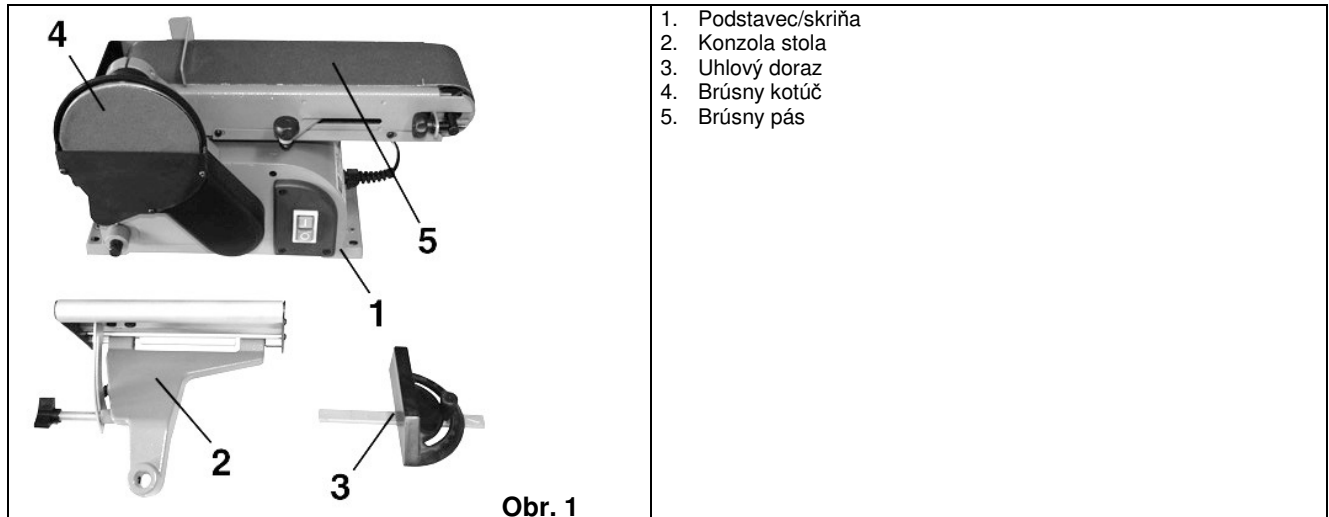
Označenie	Strana
<b>1 Prístroj</b> .....	<b>3</b>
1.1 Objem dodávky .....	3
1.2 Záruka .....	3
<b>2 Všeobecné bezpečnostné pokyny</b> .....	<b>3</b>
2.1 Správanie v prípade núdze .....	4
2.2 Označenia na prístroji .....	4
2.3 Použitie v súlade s určením .....	6
2.4 Zvyškové nebezpečenstvá a ochranné opatrenia .....	6
2.4.1 Mechanické zvyškové nebezpečenstvá .....	6
2.4.2 Elektrické zvyškové nebezpečenstvá .....	6
2.4.3 Ohrozenie hlukom .....	8
2.4.4 Ohrozenie materiálmi a inými látkami .....	8
2.4.5 Zanedbanie ergonomických zásad .....	8
2.4.6 Ostatné ohrozenia .....	8
2.4.7 Likvidácia .....	8
2.5 Požiadavky na obsluhu .....	8
2.5.1 Kvalifikácia .....	8
2.5.2 Minimálny vek .....	8
2.5.3 Školenie .....	8
<b>3 Technické údaje</b> .....	<b>9</b>
<b>4 Preprava a skladovanie</b> .....	<b>9</b>
<b>5 Montáž a prvé uvedenie do prevádzky</b> .....	<b>9</b>
5.1 Alternatívna montáž stola.....	10
5.2 Bezpečnostné pokyny pre prvé uvedenie do prevádzky .....	11
5.3 Postup .....	11
<b>6 Obsluha</b> .....	<b>11</b>
6.1 Bezpečnostné pokyny pre obsluhu .....	12
6.2 Návod krok za krokom .....	12
<b>7 Poruchy – príčiny - odstránenie</b> .....	<b>12</b>
<b>8 Prehliadky a údržba</b> .....	<b>12</b>
8.1 Výmena brúsneho pásu .....	12
8.2 Bezpečnostné pokyny pre prehliadky a údržbu .....	13
8.3 Plán prehliadok a údržby.....	13
<b>9 Náhradné dielce</b> .....	<b>13</b>

Usilujeme sa o priebežné zlepšovanie našich produktov. Preto sa môžu technické údaje a obrázky meniť!

## 1 Prístroj

Stacionárna brúska na brúsenie dreva s kotúčovým brúsnym zariadením. Výkyvné pásové zariadenie v horizontálnom a vertikálnom smere. Ľahká výmena brúsneho pásu pomocou upínacieho zariadenia. Pohon cez klinový remeň.

### 1.1 Objem dodávky



### 1.2 Záruka

Záručné nároky podľa priloženého záručného listu.

## 2 Všeobecné bezpečnostné pokyny

Návod na obsluhu je potrebné pred prvým použitím prístroja kompletne prečítať. Ak nastanú o zapojení a obsluhu prístroja pochybnosti, obráťte sa na výrobcu (servisné oddelenie).

### ABY BOL ZARUČENÝ VYSOKÝ STUPEŇ BEZPEČNOSTI, DODRŽUJTE POZORNE NASLEDUJÚCE POKYNY:

#### POZOR!

- Prístroj musí byť k pracovnému stolu pripevnený vždy bezpečne, vodorovne a pevne.
- Pracovisko musí byť čisté a dostatočne osvetlené.
- Prístroj nepoužívajte nikdy v blízkosti ľahko horľavých materiálov, plynov či kvapalín.
- Noste ochranné okuliare, ochranné slúchadlá a vhodný ochranný odev. V prípade nutnosti noste navyše respirátor.
- Noste vždy vhodný odev. Nenoste široký odev ani šperky, mohli by byť zachytené rotujúcimi dielcami. Odporúčame protišmykovú obuv. Ak máte dlhé vlasy, noste sieťku.
- Pri práci s prístrojom zaistite vždy stabilný postoj.
- Nepovolané osoby, predovšetkým deti, držte mimo dosahu pracoviska.
- Nechajte existujúce ochranné zariadenia zásadne na svojom mieste a zaistite ich bezchybnú funkciu.
- Pravidelne kontrolujte, či sú všetky závitové dielce dotiahnuté.
- Uistite sa, či sa sieťový kábel nenachádza v blízkosti rotujúcich dielcov.
- Zapnutý prístroj nenechávajte bez dozoru. Ak sa vzdaľujete od prístroja, vypnite ho.
- Ak prístroj nepoužívate, pred údržbou/čistením alebo pri výmene nástroja vždy vytiahnite zástrčku.
- Nenechávajte v prístroji zastrčené žiadne nastavovacie kľúče. Pred zapnutím prístroja skontrolujte, či sú odstránené všetky nastavovacie kľúče a nástroje.
- Pri dlhších obrobkoch je potrebné si obstaráť prídavnú oporu.
- Prístroj sa smie používať len so zodpovedajúcim odsávaním.
- Svojimi rukami sa nedotýkajte brúsných prostriedkov.



**Prístroj sa smie prevádzkovať len v sieti s FI (ochranný vypínač proti chybovému prúdu).**

## 2.1 Správanie v prípade núdze

Poskytnite úrazu zodpovedajúcu potrebnú prvú pomoc a vyzvite čo možno najrýchlejšie kvalifikovanú lekársku pomoc.

Chráňte zraneného pred ďalšími úrazmi a upokojte ho.

## 2.2 Označenia na prístroji






### Vysvetlenie symbolov

V tomto návode a/alebo na prístroji sú použité nasledujúce symboly:




### Bezpečnosť produktu:

					
Produkt zodpovedá príslušným normám EÚ					







### Zákazy:

			<b>Fehler! Fehler! Unbekanntes Schalterargum ent.</b>		
Všeobecný zákaz (v spojení s iným piktogramom)	Zákaz ohňa, otvoreného svetla a fajčenia	Zákaz dotyku	Zákaz ťahania za kábel	Nesiahajte do rotujúcich súčastí	Prístroj nepoužívajte za dažďa





### Výstraha:

					
Výstraha/pozor	Výstraha pred nebezpečným elektrickým napätím	Dodržiňte bezpečnostný odstup			




### Príkazy:

					
Používajte ochranné okuliare	Používajte ochranné slúchadlá	Používajte ochranné rukavice	Noste respirátor	Pred otvorením vytiahnite zástrčku	Pred použitím si prečítajte návod na obsluhu






### Ochrana životného prostredia:

					
Odpad zlikvidujte odborne tak, aby ste neškodili životnému prostrediu.	Obalový materiál z lepenky je možné odovzdať za účelom recyklácie do zberne.	Chybné a/alebo likvidované elektrické či elektronické prístroje musia byť odovzdané do príslušných zberní.	Zelený bod–Duales System Deutschland AG		

## Obal:

					
Chránite pred vlhkom	Obal musí smerovať hore	Pozor - krehké			

## Technické údaje:

					
Výkon motora	Prípojka	Otáčky za minútu	Rozmery brúsneho pásu	Rozmery brúsneho kotúča	Hmotnosť
					
Hladina akustického výkonu					

## 2.3 Použitie v súlade s určením

Prístroj sa smie používať výhradne na brúsenie a obrábanie všetkých obrobkov z dreva.

Pri nedodržaní ustanovení zo všeobecne platných predpisov, ako aj z tohto návodu, nie je možné považovať výrobcu zodpovedným za škody.

## 2.4 Zvyškové nebezpečenstvá a ochranné opatrenia

### 2.4.1 Mechanické zvyškové nebezpečenstvá

Ohrozenie	Popis	Ochranné opatrenia	Zvyškové nebezpečenstvá
Zachytenie, navinutie	Široký odev alebo šperky môžu byť zachytené pohyblivými súčastami.	Noste vždy priliehavý odev a nenoste šperky, ktoré by mohli byť zachytené.	
Trenie, oder	Kontakt s rotujúcim brúsnym prostriedkom môže viesť k vážnym poraneniam.	Vyhnite sa kontaktu s brúsnym prostriedkom. Noste ochranné rukavice.	

### 2.4.2 Elektrické zvyškové nebezpečenstvá

Ohrozenie	Popis	Ochranné opatrenia	Zvyškové nebezpečenstvá
Priamy elektrický kontakt	Chybný kábel alebo zástrčka môže viesť k úderu elektrickým prúdom.	Chybné káble alebo zástrčky nechajte vždy vymeniť odborníkom. Prístroj používajte len na prípojke s ochranným vypínačom proti chybovému prúdu (FI).	
Nepriamy elektrický kontakt	Poranenie vodivými dielcami pri otvorených elektrických alebo chybných konštrukčných dielcoch.	Pri údržbe vytiahnite vždy zástrčku. Prístroj používajte len na prípojke s ochranným vypínačom proti chybovému prúdu (FI).	

#### 2.4.3 Ohrozenie hlukom

Ohrozenie	Popis	Ochranné opatrenia	Zvyškové nebezpečenstvá
Poškodenie sluchu	Dlhšia práca s prístrojom môže poškodiť sluch.	Noste vždy pomôcky na ochranu sluchu.	

#### 2.4.4 Ohrozenie materiálmi a inými látkami

Ohrozenie	Popis	Ochranné opatrenia	Zvyškové nebezpečenstvá
Kontakt, vdýchnutie	Pri veľkej prašnosti sa môžu poškodiť pľúca.	Pri práci s prístrojom musíte vždy nosiť respirátor.	

#### 2.4.5 Zanedbanie ergonomických zásad

Ohrozenie	Popis	Ochranné opatrenia	Zvyškové nebezpečenstvá
Nedbalé používanie osobných ochranných pomôcok	Obsluha prístroja bez zodpovedajúcich ochranných pomôcok môže viesť k vážnym vonkajším aj vnútorným poraneniam.	Noste vždy predpísaný ochranný odev a pracujte obozretne.	
Nedostatočné lokálne osvetlenie	Nedostatočné osvetlenie predstavuje vysoké bezpečnostné riziko.	Pri práci s prístrojom zaistite vždy dostatočné osvetlenie.	

#### 2.4.6 Ostatné ohrozenia

Ohrozenie	Popis	Ochranné opatrenia	Zvyškové nebezpečenstvá
Odhodené predmety či striekajúce kvapaliny	Pri brúsení môžu brúsne prostriedky alebo čiastočky média poraniť vaše oči.	Pri práci s prístrojom noste vždy ochranné okuliare.	

#### 2.4.7 Likvidácia

Pokyny pre likvidáciu vyplývajú z piktogramov umiestnených na prístroji resp. obale. Popis jednotlivých významov nájdete v kapitole „Označenia na prístroji“.

### 2.5 Požiadavky na obsluhu

Obsluha si musí pred použitím prístroja pozorne prečítať návod na obsluhu.

#### 2.5.1 Kvalifikácia

Okrem podrobného poučenia odborníkom nie je pre používanie prístroja potrebná žiadna špeciálna kvalifikácia.

#### 2.5.2 Minimálny vek

Na prístroji smú pracovať len osoby, ktoré dosiahli 16 rokov. Výnimku predstavuje využitie mladistvých, ak sa toto deje počas profesijného vzdelávania za účelom dosiahnutia schopností pod dohľadom školiteľa.

#### 2.5.3 Školenie

Používanie prístroja vyžaduje iba zodpovedajúce poučenie odborníkom resp. návodom na obsluhu. Špeciálne školenie nie je potrebné.

### 3 Technické údaje

Prípojka:	230 V
Frekvencia / typ ochrany:	50 Hz/IP 20
Trieda ochrany:	I
Max. výkon P1:	650 W
Otáčky motora:	3500 min <sup>-1</sup>
Pracovná plocha d x š:	225 x 165 mm
O brúsneho kotúča cca:	152 mm
Rozmery brúsneho pásu d x š:	910 x 100 mm
Sklon dorazu:	0 - 45°
Sklon brúsneho pásu:	0 - 90°
Pripájací kábel:	2 m / H05 VV-F
Hmotnosť cca:	13 kg
Rozmery d x š x v v mm:	570 x 260 x 340mm
Obj. č.:	55113

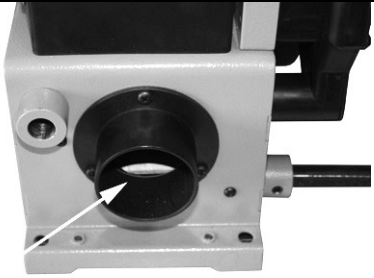
### 4 Preprava a skladovanie



Prístroj je koncipovaný len pre stacionárne použitie.  
Nepoužívané prístroje musia byť uskladnené v suchej a uzamknutej miestnosti.

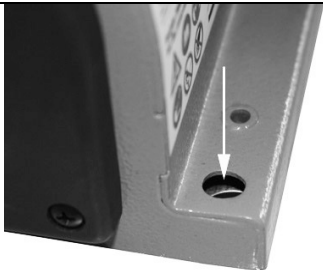
### 5 Montáž a prvé uvedenie do prevádzky

Konštrukčná skupina 1	Dodané dielce a príslušenstvo	
<p>Obr. 2</p>		
<p>Obr. 3</p>	<b>Potrebné konštrukčné skupiny</b> Konštrukčná skupina 1	<b>Dodané dielce a príslušenstvo</b> Obr. 1 – Poz. 2
<p>Obr. 4</p>	<b>Potrebné konštrukčné skupiny</b> Konštrukčná skupina 2	<b>Dodané dielce a príslušenstvo</b> Obr. 1 – Poz. 3



**Obr. 5**

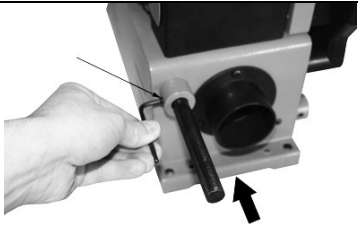
**i** Prístroj sa musí prevádzkovať vždy s odsávaním. To bráni, za prvé, silnej prašnosti, ktorá môže ohroziť zdravie, a za druhé to slúži na dosiahnutie lepšieho výsledku brúsenia.

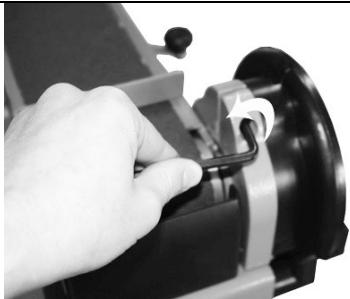


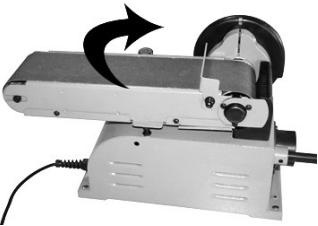

**Obr. 6**

Prístroj namontujte pomocou vhodných skrutiek ku 4 pripraveným bodom na rovnú a vodorovnú plochu a skontrolujte pevné uloženie prístroja.


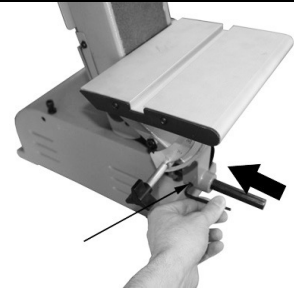
### 5.1 Alternatívna montáž stola

Konštrukčná skupina 4	Potrebné konštrukčné skupiny	Dodané dielce a príslušenstvo	
 <p><b>Obr. 7</b></p>		Montážna tyč z konštrukčnej skupiny 1	

Konštrukčná skupina 5	Potrebné konštrukčné skupiny	Dodané dielce a príslušenstvo	
 <p><b>Obr. 8</b></p>	Konštrukčná skupina 4		

Konštrukčná skupina 6	Potrebné konštrukčné skupiny	Dodané dielce a príslušenstvo	
 <p><b>Obr. 9</b></p>	Konštrukčná skupina 5		



Konštrukčná skupina 7	Potrebné konštrukčné skupiny	Dodané dielce a príslušenstvo	
 Obr. 10	Konštrukčná skupina 6		
Konštrukčná skupina 8	Potrebné konštrukčné skupiny	Dodané dielce a príslušenstvo	
 Obr. 11	Konštrukčná skupina 7	Obr. 1 – Poz. 2	

## 5.2 Bezpečnostné pokyny pre prvé uvedenie do prevádzky

- Dbajte na bezpečné upevnenie prístroja na vhodnom povrchu.
- Presvedčte sa, či sú všetky závitové dielce dotiahnuté.



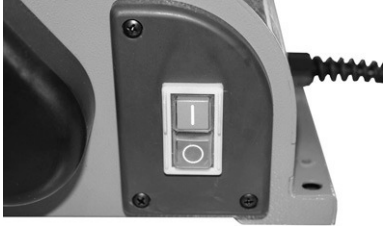
## 5.3 Postup

- Montáž jednotlivých dielcov vykonajte v zobrazenom poradí. Pritom dbajte na správne usporiadanie konštrukčných dielcov podľa obrázkov.
- K prípojke odsávania pripojte vhodný odsávač prachu.



Prístroj sa musí prevádzkovať vždy s odsávaním. To bráni, za prvé, silnej prašnosti, ktorá môže ohroziť zdravie, a za druhé to slúži na dosiahnutie lepšieho výsledku brúsenia.

## 6 Obsluha

 Obr. 12	 <b>Dbajte na smer otáčania!</b>
 Obr. 13	Stlačením tlačidla (I) sa prístroj zapne. Stlačením tlačidla (0) sa prístroj opäť vypne.

## 6.1 Bezpečnostné pokyny pre obsluhu



Pred každou údržbou, nastavovaním a čistením vytiahnite zástrčku. Tiež po skončení práce vytiahnite zástrčku.

- Použite prístroj až potom, čo ste si pozorne prečítali návod na obsluhu.
- Dodržujte všetky v návode uvedené bezpečnostné pokyny.
- Správajte sa zodpovedne voči ostatným osobám.

## 6.2 Návod krok za krokom

1. Prístroj zapnite a obrobok opracujte buď na brúsnom pásu alebo na brúsnom kotúči. (Nikdy neobrábajte obrobok proti smeru otáčania.)
2. Stroj vypnite a vyčistite.

## 7 Poruchy – príčiny - odstránenie

**POZOR: KONTROLUJTE VŽDY NAJPRV POISTKY PROTI PREHRIATIU!**

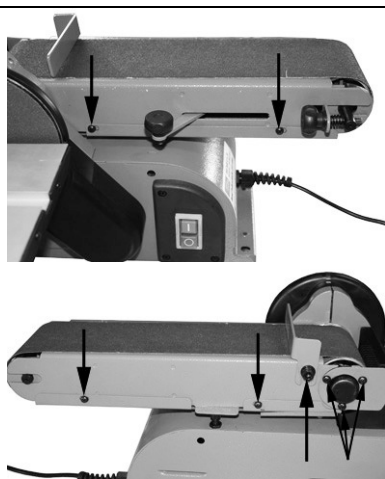
Porucha	Príčina	Odstránenie
Spálené drevo.	1. Túpý pás alebo kotúč.	1. Pás alebo kotúč vymeňte. (viď Výmena brúsneho pásu)
Pás beží šikmo.	1. Nastavenie nesúhlasí.	1. Pás znova nastavte (viď Výmena brúsneho pásu)
Pás sa nerozbehne.	1. Pás je príliš silno napnutý	1. Pás povoľte.

## 8 Prehliadky a údržba



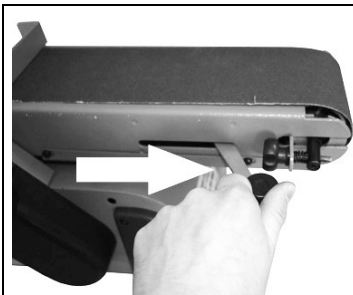
Pred každou údržbou, nastavovaním a čistením vytiahnite zástrčku. Tiež po skončení práce vytiahnite zástrčku.

### 8.1 Výmena brúsneho pásu



Obr. 14

Vyskrutkujte označené skrutky a odstráňte spodný kryt, zadnú ochrannú dosku a doraz.



Obr. 15

Napínací strmeň posuňte v smere šípky a uvoľnite tak brúsny pás.

Po odstránení všetkých krytov môžete brúsny pás odstrániť a nahradiť novým.

Napnite brúsny pás, pričom napínaciu páku tlačte opäť v opačnom smere až k dorazu.



Obr. 16

Pomocou nastavovacej skrutky môžete nastaviť stopu brúsneho pásu. Na to zapnite prístroj a na nastavovacej skrutke otáčajte pomaly tak dlho, až brúsny pás beží vycentrovane voči hriadeľu.



Obr. 17

Stlačením tlačidla (I) sa prístroj zapne. Stlačením tlačidla (0) sa prístroj opäť vypne.

## 8.2 Bezpečnostné pokyny pre prehliadky a údržbu

Len pravidelne udržiavaný a ošetrovaný prístroj môže byť uspokojivou pomôckou. Nedostatočná údržba a starostlivosť môže viesť k nepredvídaným nehodám a úrazom.

## 8.3 Plán prehliadok a údržby

Časový interval	Popis	Príp. ďalšie detaily
Po každom použití	<ul style="list-style-type: none"> <li>Prístroj utrite čistou a suchou handrou alebo vyfúkajte tlakovým vzduchom pri nízkom tlaku.</li> </ul>	

## 9 Náhradné dielce



Reklamácie a objednávky náhradných dielcov budú rýchle a nebyrokratickou cestou vybavené pomocou príslušného servisného formulára na

<http://www.guede.com/support>

Tento formulár si je možné vyžiadať aj na

Tel.: +49 (0) 79 04 / 700-360  
 Fax: +49 (0) 79 04 / 700-51999  
 E-Mail: [support@ts.guede.com](mailto:support@ts.guede.com)

# Vóór ingebruikneming van de machine deze gebruiksaanwijzing aandachtig doorlezen.

A.V. 3

Voor nadruk en uittreksels is toestemming vereist.

Technische wijzigingen voorbehouden.

© Güde GmbH & Co. KG

## Inhoudsopgave

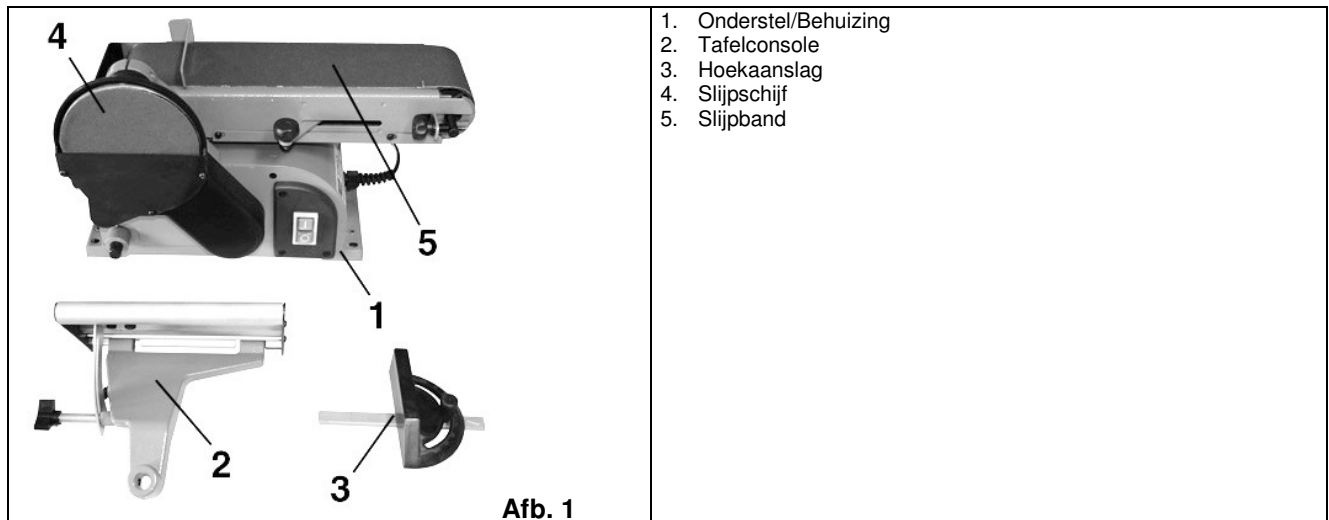
Hoofdstuk	Pagina
<b>1</b>	<b>Machine ..... 3</b>
1.1	Levering ..... 3
1.2	Garantie ..... 3
<b>2</b>	<b>Algemene veiligheidsinstructies ..... 3</b>
2.1	Handelwijze in noodgeval ..... 4
2.2	Aanduidingen op de machine ..... 4
2.3	Gebruik volgens bepalingen ..... 6
2.4	Overige gevaren en beschermingsmaatregelen ..... 6
2.4.1	Mechanische gevaren ..... 6
2.4.2	Elektrische gevaren ..... 6
2.4.3	Bedreigingen door lawaai ..... 8
2.4.4	Bedreigingen door werkstoffen en andere stoffen ..... 8
2.4.5	Verwaarlozing van ergonomische beginselen ..... 8
2.4.6	Overige bedreigingen ..... 8
2.4.7	Verwijdering ..... 8
2.5	Eisen aan de bedienende persoon ..... 8
2.5.1	Kwalificatie ..... 8
2.5.2	Minimale leeftijd ..... 8
2.5.3	Scholing ..... 8
<b>3</b>	<b>Technische gegevens ..... 9</b>
<b>4</b>	<b>Transport en opslag ..... 9</b>
<b>5</b>	<b>Montage en de eerste ingebruikneming ..... 9</b>
5.1	Optionele montage van de tafel ..... 10
5.2	Veiligheidsinstructies voor de eerste ingebruikneming ..... 11
5.3	Wijze van aanpak ..... 11
<b>6</b>	<b>Bediening ..... 11</b>
6.1	Veiligheidsinstructies voor de bediening ..... 12
6.2	Aanwijzingen stap voor stap ..... 12
<b>7</b>	<b>Storingen - Oorzaken - Oplossingen ..... 12</b>
<b>8</b>	<b>Inspectie en onderhoud ..... 12</b>
8.1	Vervanging van de slijpband ..... 12
8.2	Veiligheidsinstructies voor inspectie en onderhoud ..... 13
8.3	Inspectie- en onderhoudsschema ..... 13
<b>9</b>	<b>Onderdelen ..... 13</b>

Wij streven er naar onze producten continue te verbeteren. Daarom kunnen technische gegevens en afbeeldingen afwijken!

## 1 Machine

Stationaire bandschuurmachine met schotelslijpinrichting. Horizontaal en verticaal zwenkbaar. Eenvoudig vervangbare slijpband d.m.v. spaninrichting. Aandrijving door V-riem.

### 1.1 Levering



### 1.2 Garantie

Garantieclaims volgens bijgaande garantiekaart.

## 2 Algemene veiligheidsinstructies

De gebruiksaanwijzing dient, vóór de éérste ingebruikneming van de machine, geheel doorgelezen te worden. Indien over de aansluiting en bediening van de machine twijfels bestaan, dient u zich tot de producent (serviceafdeling) te wenden.

### OM EEN HOGE GRAAD VAN VEILIGHEID TE GARANDEREN DIENT U DE VOLGENDE INSTRUCTIES IN ACHT TE NEMEN:

#### LET OP!

- De machine dient altijd veilig, waterpas en vast op een werkbank bevestigd te worden.
- De werkplaats dient schoon en voldoende verlicht te zijn.
- Gebruik de machine nooit in de buurt van licht ontvlambare materialen, gassen of vloeistoffen.
- Draag een veiligheidsbril, gehoorbeschermer en geschikte kleding. Indien nodig, aanvullend een beschermingsmasker tegen stof dragen.
- Draag altijd geschikte kleding. Draag geen loshangende kleding of juwelen die door bewegende delen gegrepen kunnen worden. Antislipschoenen worden aanbevolen. Draag bij lang haar een haarnet.
- Zorg bij het werken met de machine voor voldoende verlichting.
- Andere personen, vooral kinderen, op afstand van de werktafel houden.
- Laat de aanwezige beschermende inrichtingen principieel op de bedoelde plaats en zorg voor een perfecte functie daarvan.
- Controleer regelmatig of alle schroefverbindingen nog vast aangedraaid zijn.
- Overtuigt u zich er van dat zich geen netkabel in de buurt van bewegende delen bevindt.
- Laat draaiende werktuigen nooit onbewaakt. Indien u van de machine weggaat, schakel deze uit.
- Neem altijd voor onderhoud/reiniging of bij vervanging van werktuigen de netstekker uit het stopcontact.
- Laat geen gereedschapsleutels in de machine achter. Controleer vóór het inschakelen of de sleutel en instelgereedschappen zijn verwijderd.
- Voor langere werkstukken kan een aanvullende oplegmogelijkheid aangekocht worden.
- De machine mag enkel met stofafzuiging gebruikt worden.
- Houd uw handen op voldoende afstand van de slijpmiddelen.



**De machine mag slechts aan een stroomnet met FI (veiligheidsschakelaar voor foutstroom) gebruikt worden.**

## 2.1 Handelwijze in noodgeval


Tref de noodzakelijke maatregelen om éérste hulp te verlenen, die aan het letsel beantwoordt en vraag zo snel mogelijk gekwalificeerde medische hulp aan.  
Bescherm gewonde personen voor overig letsel en stel ze gerust.

## 2.2 Aanduidingen op de machine

### Toelichting van de symbolen

In deze gebruiksaanwijzing en/of op deze machine worden de volgende symbolen gebruikt:




#### Productveiligheid:

					
Het product is conform de desbetreffende normen van de Europese Gemeenschap					







#### Verboden:

					
Verbod, algemeen (in verbinding met ander pictogram)	Vuur, open vlammen en roken verboden	Aanraken verboden	Aan de kabel trekken verboden	Niet in roterende onderdelen grijpen	Machine niet bij neerslag gebruiken





#### Waarschuwing:

					
Waarschuwing/Let op	Waarschuwing voor gevaarlijke elektrische spanning	Veilige afstand bewaren			

#### Aanwijzingen:

					
Oogbescherming gebruiken	Gehoorbescherming gebruiken	Veiligheidshandschoen en gebruiken	Beschermingsmasker tegen stof gebruiken	Voor openen netstekker uitnemen	Vóór gebruik gebruiksaanwijzing lezen








#### Milieubescherming:

					
Afval niet in het milieu maar vakkundig verwijderen	Verpakkingsmateriaal van karton bij de daarvoor bestemde recyclingplaatsen afleveren	Beschadigde en/of verwijderde elektrische of elektronische machines bij de daarvoor bestemde recyclingplaatsen afleveren	Het groene „Punkt – Duales System Deutschland AG“		

## Verpakking:

					
Voor vocht beschermen	Verpakkingsoriëntering boven	Let op – breekbaar			

## Technische gegevens:

					
Motorvermogen	Netaansluiting	Toerental per minuut	Afmetingen slijpband	Afmetingen slijpschotel	Gewicht
 L <sub>WA</sub> dB (A)					
Geluidsniveau					

## 2.3 Gebruik volgens bepalingen

De machine mag uitsluitend voor het slijpen en bewerken van houten werkstukken gebruikt worden.

Bij het niet naleven van de bepalingen uit de algemeen geldende voorschriften, evenals van de bepalingen uit deze gebruiksaanwijzing, kan de producent voor schade niet aansprakelijk gesteld worden.

## 2.4 Overige gevaren en beschermingsmaatregelen

### 2.4.1 Mechanische gevaren

Bedreiging	Beschrijving	Beschermingsmaatregel(en)	Restgevaar
Grijpen, opwickelen	Loshangende kleding of sieraden kunnen door draaiende delen gegrepen worden.	Draag steeds strak aanliggende kleding en geen sieraden die gegrepen kunnen worden.	
Wrijving, slijtage	Het aanraken van het draaiende slijpmiddel kan tot zware letsels leiden.	Vermijd altijd contact met het slijpmiddel. Draag veiligheidshandschoenen.	

### 2.4.2 Elektrische gevaren

Bedreiging	Beschrijving	Beschermingsmaatregel(en)	Restgevaar
Direct elektrisch contact	Een defecte kabel of stekker kan tot een elektrische schok leiden.	Laat defecte kabels of stekkers altijd door een vakman vervangen. Gebruik de machine slechts met een aansluiting aan een veiligheidsschakelaar voor foutstroom (FI).	
Indirect elektrisch contact	Letsels door spanninggeleidende onderdelen bij geopende elektrische of defecten bouwdelen.	Tijdens onderhoudswerkzaamheden de netstekker uitnemen. Gebruik de machine slechts met een aansluiting aan een veiligheidsschakelaar voor foutstroom (FI).	

#### 2.4.3 Bedreigingen door lawaai

Bedreiging	Beschrijving	Beschermingsmaatregel(en)	Restgevaar
Gehoorschadigingen	Lange tijd achtereen met de machine werken kan tot gehoorschadigingen leiden.	Draag een gehoorbeschermer.	

#### 2.4.4 Bedreigingen door werkstoffen en andere stoffen

Bedreiging	Beschrijving	Beschermingsmaatregel(en)	Restgevaar
Contact, inademing	Bij een grote stofontwikkeling kan dit tot beschadiging van de longen leiden.	Bij werkzaamheden met deze machine moet altijd een beschermingsmasker tegen stof gedragen worden.	

#### 2.4.5 Verwaarlozing van ergonomische beginselen

Bedreiging	Beschrijving	Beschermingsmaatregel(en)	Restgevaar
Verwaarloosd gebruik van de persoonlijke beschermende kleding en uitrusting	Bediening van de machine zonder de juiste beschermende uitrusting kan tot zware letsels leiden.	Draag steeds de voorgeschreven beschermende kleding en werk met aandacht.	
Onjuiste plaatselijke verlichting	Gebrekkige verlichting stelt een hoog risico voor.	Zorg bij het werken met de machine voor voldoende verlichting.	

#### 2.4.6 Overige bedreigingen

Bedreiging	Beschrijving	Beschermingsmaatregel(en)	Restgevaar
Uitgeworpen voorwerpen of vloeistoffen	Tijdens het slijpen kunnen schijf- of werkstofdeeltjes uw ogen verwonden.	Draag bij werkzaamheden met de machine een veiligheidsbril.	

#### 2.4.7 Verwijdering

De verwijdering instructies zijn met pictogrammen aangegeven die zich op de machine, resp. op de verpakking, bevinden. Een beschrijving van de afzonderlijke betekennissen is in het hoofdstuk „Aanduidingen op de machine“ te vinden.

### 2.5 Eisen aan de bedienende persoon

De bedienende persoon moet, vóór het gebruik van de machine, de gebruiksaanwijzing goed gelezen hebben.

#### 2.5.1 Kwalificatie

Behalve een uitvoerige instructie door vakkundig verkooppersoneel is er geen speciale kwalificatie voor het gebruik van de machine nodig.

#### 2.5.2 Minimale leeftijd

De machine mag slechts door personen gebruikt worden van 16 jaar of ouder. Uitzondering hierop is het gebruik door jeugdige personen bij een beroepsopleiding ter verkrijging van vaardigheid en indien dit onder toezicht van een opleider plaats vindt.

#### 2.5.3 Scholing

Voor het gebruik van de machine is enkel passend onderricht voldoende. Een speciale scholing is niet noodzakelijk.



### 3 Technische gegevens

<b>Aansluiting:</b>	230 V
<b>Frequentie / Beveiligingsgraad:</b>	50 Hz / IP 20
<b>Beveiligingsklasse:</b>	I
<b>Max. vermogen P<sub>1</sub>:</b>	650 W
<b>Motortoerental:</b>	3500 min <sup>-1</sup>
<b>Werkvlak L x B:</b>	225 x 165 mm
<b>Schotelslijper Ø ca.:</b>	152 mm
<b>Afmetingen slijpband L x B:</b>	910 x 100 mm
<b>Aanslaghoek:</b>	0-45°
<b>Hoek slijpband:</b>	0-90°
<b>Aansluitkabel:</b>	2 m / H05 VV-F
<b>Gewicht ca.:</b>	13 kg
<b>Afmetingen L x B x H in mm:</b>	570 x 260 x 340 mm
<b>Artikel nr.:</b>	55113

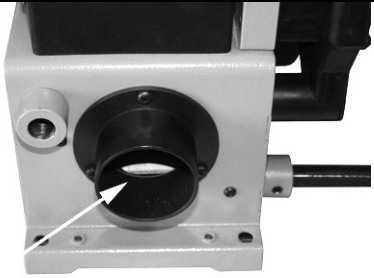
### 4 Transport en opslag

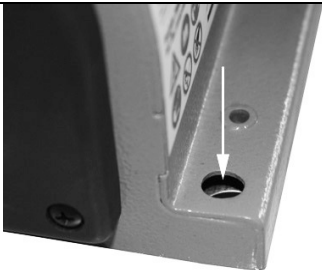


De machine is enkel voor stationair bedrijf geconstrueerd.  
Een niet gebruikt werktuig moet in een droge, afgesloten ruimte opgeslagen worden.

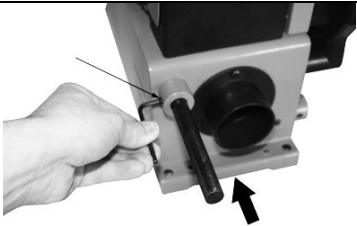
### 5 Montage en de eerste ingebruikneming

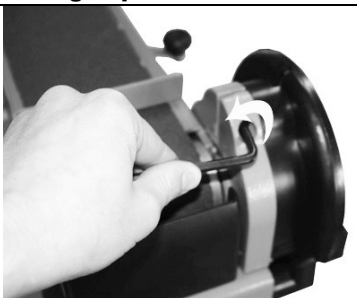
Bouwgroep 1	Onderdelen uit de levering	
<p>Afb. 2</p>		
Bouwgroep 2	Te gebruiken delen	Onderdelen uit de levering
<p>Afb. 3</p>	Bouwgroep 1	Afb. 1 – Pos. 2
Bouwgroep 3	Te gebruiken delen	Onderdelen uit de levering
<p>Afb. 4</p>	Bouwgroep 2	Afb. 1 – Pos. 3

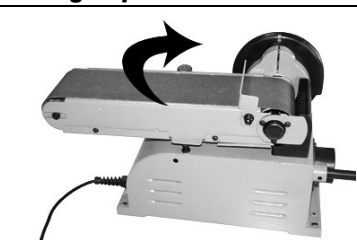

 <p style="text-align: right;">Afb. 5</p>	<p><b>i</b> De machine moet steeds met een afzuiging gebruikt worden. Dit verhindert ten éérste een te sterke stofontwikkeling die voor uw gezondheid bedreigend kan zijn en ten tweede dat er een beter slijpresultaat ontstaat.</p>
--	---


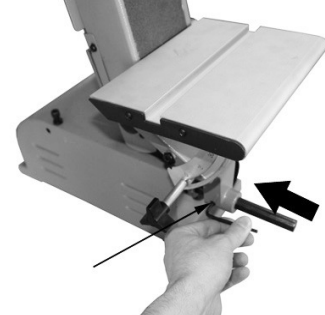
 <p style="text-align: right;">Afb. 6</p>	<p>Monteer de machine met de juiste schroeven, op de 4 daarvoor bedoelde punten, op een vlakke, horizontale vlakte en controleer daarna of de machine goed vast staat.</p>
--	--

**5.1 Optionele montage van de tafel**

Bouwgroep 4	Te gebruiken delen	Onderdelen uit de levering	
 <p>Afb. 7</p>		Montagestang uit bouwgroep 1	

Bouwgroep 5	Te gebruiken delen	Onderdelen uit de levering	
 <p>Afb. 8</p>	Bouwgroep 4		

Bouwgroep 6	Te gebruiken delen	Onderdelen uit de levering	
 <p>Afb. 9</p>	Bouwgroep 5		

Bouwgroep 7	Te gebruiken delen	Onderdelen uit de levering	
 <p>Afb. 10</p>	Bouwgroep 6		
Bouwgroep 8	Te gebruiken delen	Onderdelen uit de levering	
 <p>Afb. 11</p>	Bouwgroep 7	Afb. 1 – Pos. 2	

## 5.2 Veiligheidsinstructies voor de éérste ingebruikneming

- Let op een goede bevestiging van de machine op een geschikte ondergrond.
- Overtuigt u zich er van dat alle schroefverbindingen vast zijn aangedraaid.

## 5.3 Wijze van aanpak

- Voer de montage van de afzonderlijke onderdelen in de aangegeven volgorde uit. Let op de juiste volgorde van montage van de onderdelen volgens de afbeeldingen.
- Sluit de afzuigaansluiting aan op een geschikte stofzuiger.



De machine moet steeds met een afzuiging gebruikt worden. Dit verhindert ten éérste een te sterke stofontwikkeling die voor uw gezondheid bedreigend kan zijn en ten tweede dat er een beter slijpresultaat ontstaat.

## 6 Bediening

 <p>Afb. 12</p>	 <p><b>Volg deze veiligheidsbepalingen op!</b></p>
 <p>Afb. 13</p>	<p>Door het drukken op de drukknop (I) wordt de machine ingeschakeld. Door het drukken op de drukknop (0) wordt de machine uitgeschakeld.</p>

## 6.1 Veiligheidsinstructies voor de bediening



Neem de netstekker voor alle onderhouds-, instel- en reinigingswerkzaamheden uit. Ook na de werkbeëindiging moet de netstekker uitgenomen worden.

- Gebruik de machine pas nadat u de gebruiksaanwijzing aandachtig hebt gelezen.
- Let op alle, in de gebruiksaanwijzing aangegeven, veiligheidsinstructies.
- Gedraagt u zich verantwoord tegenover andere personen.

## 6.2 Aanwijzingen stap voor stap

1. De machine inschakelen en het werkstuk op de slijpband of de slijpschijf bewerken. (Nooit het werkstuk tegen de draairichting in bewerken.)
2. Machine uitschakelen en schoonmaken.

## 7 Storingen - Oorzaken - Oplossingen

**LET OP: ALTIJD EERST DE OVERLASTBEVEILIGINGEN CONTROLEREN!**

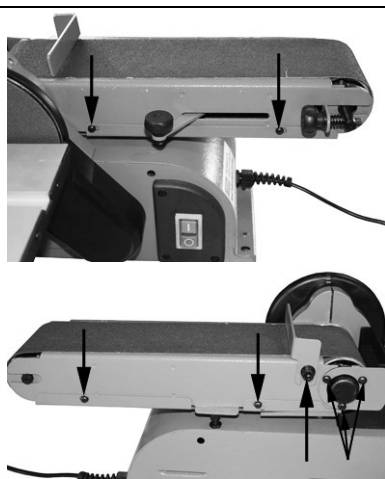
Storing	Oorzaak	Oplossing
Hout heeft brandsporen	1. Band of schijf is bot.	1. Band of schijf vervangen. (Zie onder Vervanging van de slijpband.)
Band loopt schuin	1. Instelling klopt niet.	1. Band opnieuw instellen. (Zie onder Vervanging van de slijpband.)
Band start niet	1. Band is te strak gespannen.	1. Band minder spanning geven.

## 8 Inspectie en onderhoud



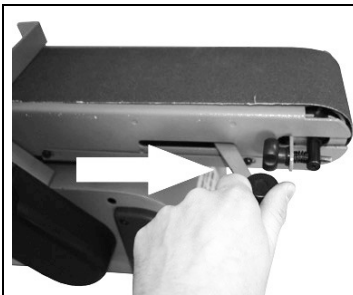
Neem de netstekker voor alle onderhouds-, instel- en reinigingswerkzaamheden uit. Ook na de werkbeëindiging moet de netstekker uitgenomen worden.

### 8.1 Vervanging van de slijpband



Afb. 14

Verwijder de gemerkte schroeven en daarmee de onderste afdekking, de achterste beschermplaat en de aanslag.



Afb. 15

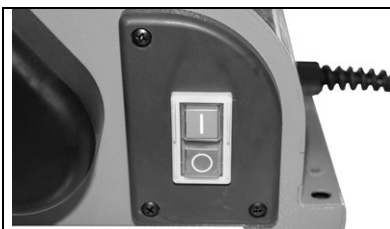
Schuif de spanbeugel in de pijlrichting en ontspan daardoor de slijpband.  
Als alle afdekkingen zijn verwijderd, kan de slijpband afgenomen en door een nieuwe slijpband vervangen worden.

Span de slijpband door de spanbeugel in tegenovergestelde richting tot de aanslag te drukken.



Afb. 16

Met deze instelschroef kan de spoor van de slijpband ingesteld worden. Schakel hiervoor de machine in en draai nu langzaam aan de instelschroef, tot de slijpband centrisc h t.o.v. de as loopt.



Afb. 17

Door het indrukken van de drukknop (I) wordt de machine ingeschakeld. Door het indrukken van de drukknop (O) wordt de machine uitgeschakeld.

## 8.2 Veiligheidsinstructies voor inspectie en onderhoud

Enkel een regelmatig onderhouden en een goed verzorgde machine kan een tot tevredenheid werkend hulpmiddel zijn. Onderhoud- en verzorgingsgebreken kunnen tot onvoorziene ongevallen en letsels leiden.

## 8.3 Inspectie- en onderhoudsschema

Tijdsinterval	Beschrijving	Eventuele overige details
Na ieder gebruik	<ul style="list-style-type: none"> <li>Wrijf de machine met een schone en droge doek of blaas deze met perslucht, met een lage druk, schoon.</li> </ul>	

## 9 Onderdelen



Reclamaties en bestellingen van onderdelen worden snel en niet-bureaucratisch met een serviceformulier op de site

<http://www.guede.com/support>

afgewikkeld.

Dit formulier kan ook onder

tel.: +49 (0) 79 04 / 700-360  
 fax: +49 (0) 79 04 / 700-51999  
 e-mail: [support@ts.guede.com](mailto:support@ts.guede.com)

aangevraagd worden.

## Prima di mettere l'apparecchio in funzione, leggere attentamente, per favore, il presente Manuale d'Uso

A.V. 3

Le stampe supplementari, anche parziali, richiedono l'autorizzazione.

Sono riservate le modifiche tecniche.

© Güde GmbH & Co. KG

### Indice

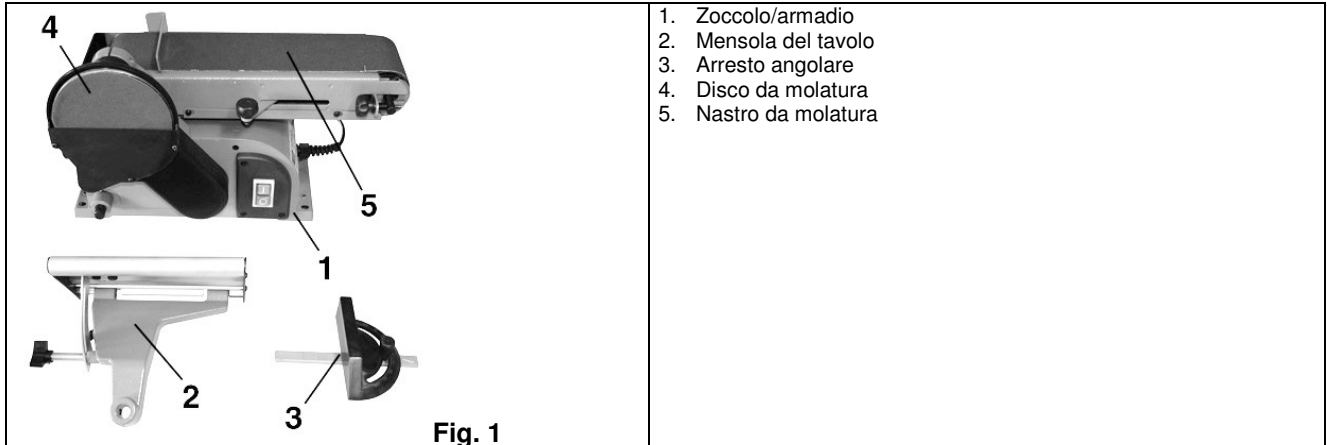
Descrizione	Pagina
<b>1 Apparecchio</b> .....	<b>3</b>
1.1 Volume della fornitura .....	3
1.2 Garanzia.....	3
<b>2 Istruzioni di sicurezza generali</b> .....	<b>3</b>
2.1 Comportamento nel caso d'emergenza .....	4
2.2 Indicazioni sull'apparecchio .....	4
2.3 Uso in conformità alla destinazione .....	5
2.4 Pericoli residuali e misure di protezione .....	5
2.4.1 Pericoli residuali meccanici .....	5
2.4.2 Pericoli residuali elettrici .....	5
2.4.3 Pericolo del rumore .....	7
2.4.4 Minaccia dai materiali e dalle altre sostanze .....	7
2.4.5 Trascuratezza delle regole ergonomiche .....	7
2.4.6 Altri pericoli .....	7
2.4.7 Smaltimento.....	7
2.5 Requisiti all'operatore.....	7
2.5.1 Qualifica .....	7
2.5.2 Età minima.....	7
2.5.3 Istruzioni .....	7
<b>3 Dati tecnici</b> .....	<b>8</b>
<b>4 Trasporto e stoccaggio</b> .....	<b>8</b>
<b>5 Montaggio e prima messa in funzione</b> .....	<b>8</b>
5.1 Montaggio del tavolo in alternativa .....	9
5.2 Istruzioni di sicurezza per prima messa in funzione .....	10
5.3 Procedura.....	10
<b>6 Manovra</b> .....	<b>10</b>
6.1 Istruzioni di sicurezza per la manovra.....	11
6.2 Manuale step by step .....	11
<b>7 Guasti – Cause - Rimozione</b> .....	<b>11</b>
<b>8 Ispezioni e manutenzione</b> .....	<b>11</b>
8.1 Sostituzione del nastro da rettifica .....	11
8.2 Istruzioni di sicurezza per ispezioni e manutenzione.....	12
8.3 Programma delle ispezioni e della manutenzione .....	12
<b>9 Ricambi</b> .....	<b>12</b>

Facciamo ogni sforzo per miglioramento continuo dei nostri prodotti. Per tal motivo quindi, i dati tecnici e le figure possono essere modificati.

## 1 Apparecchio

Rettificatrice stazionaria da rettifica di legno, con dispositivo da molatura a nastro. Il dispositivo a nastro, oscillante nel senso orizzontale e verticale. Facile sostituzione del nastro da rettifica tramite il dispositivo di fermo. Azionamento con la cinghia trapezoidale.

### 1.1 Volume della fornitura



1. Zoccolo/armadio
2. Mensola del tavolo
3. Arresto angolare
4. Disco da molatura
5. Nastro da molatura

### 1.2 Garanzia

I diritti di garanzia, secondo la Lista di garanzia.

## 2 Istruzioni di sicurezza generali

Prima di utilizzare l'apparecchio, è necessario leggere completamente il Manuale d'Uso. Nel caso dei dubbi sulla connessione e manovra dell'apparecchio, rivolgersi al costruttore (Centro d'Assistenza).

**PERCHE SIA GARANTITO LIVELLO DI SICUREZZA ALTO, MANTENERE ATTENTAMENTE LE SEGUENTI ISTRUZIONI:**

#### ATTENZIONE!

- L'apparecchio deve essere fissato fermamente sul banco da lavoro sempre con sicurezza ed in posizione orizzontale.
- La zona di lavoro deve essere pulita e sufficientemente illuminata.
- Mai lavorare con apparecchio in vicinanza ai materiali infiammabili, gas e/o liquidi.
- Utilizzare gli occhiali di protezione, protezione dell'udito e tuta adatta. Nel caso di necessità utilizzare in più il respiratore.
- Utilizzare sempre la tuta adatta. Non utilizzare gli indumenti larghi, oppure gioielli che potrebbero essere presi dalle parti in rotazione. Consigliamo la calzatura d'antiscivolo. Nel caso dei capelli lunghi applicare la retina.
- Lavorando con l'apparecchio assicurare sempre la posizione del corpo rigida.
- Tenere le altre persone, soprattutto i bambini, fuori la portata della zona di lavoro.
- In ogni caso, tenere i dispositivi di sicurezza attuali montati al suo posto ed assicurare la perfetta funzione degli stessi.
- Controllare periodicamente che tutti i raccordi filettati siano ben serrati.
- Accertarsi che il cavo d'alimentazione non sia in vicinanza alle parti in rotazione.
- Mai lasciare l'apparecchi accesi senza la sorveglianza. Volendo abbandonare l'apparecchio, spegnerlo.
- Nel caso che l'apparecchio non dovrebbe essere utilizzato, prima di manutenzione/pulizia e/o sostituzione dell'utensile, sconnettere la spina dalla presa.
- Non dimenticare alcune chiavi d'aggiustaggio all'interno dell'apparecchio. Prima di accendere l'apparecchio, controllare che siano eliminate tutte le chiavi ed attrezzi dell'aggiustaggio.
- Per i pezzi da lavorare più lunghi è possibile applicare il sostegno supplementare.
- L'apparecchio può essere utilizzato solo con aspirazione adeguata.
- Non toccare con le mani i dispositivi abrasivi.



**L'apparecchio può essere utilizzato solo sulla rete con FI (interruttore di protezione alla corrente falsa).**

## 2.1 Comportamento nel caso d'emergenza


Applicare il pronto soccorso relativo all'incidente e rivolgersi più rapidamente al medico qualificato. Proteggere il ferito agli incidenti ulteriori e tranquillizzarlo.

## 2.2 Indicazioni sull'apparecchio


### Spiegazione dei simboli

Sono riportati nel presente Manuale d'Uso, oppure applicati sull'apparecchio, i seguenti simboli:




### Sicurezza del prodotto:

					
Prodotto è conforme alle relative norme CE					







### Divieti:

					
Divieto generale (unito con altro pittogramma)	Divieto di fiamma viva, fonte della luce non protetta e fumare	Divieto del contatto	Vietato tirare il cavo	Non mettere le mani nelle parti in rotazione	Non utilizzare l'apparecchio in pioggia





### Avviso:

					
Avviso/attenzione	Avviso alla tensione elettrica pericolosa	Mantenere la distanza sicura			

### Divieti:




					
Utilizzare gli occhiali di protezione	Usare le cuffie di protezione	Usare i guanti di protezione	Utilizzare il respiratore	Prima di aprire, sconnettere la spina	Prima dell'uso leggere il Manuale d'Uso

### Tutela dell'ambiente:








					
Smaltire i rifiuti in modo professionale, che non sia inquinato l'ambiente.	Il materiale d'imballo di cartone può essere consegnato al Centro di raccolta allo scopo di riciclo.	Gli apparecchi elettrici/elettronici difettosi e/o da smaltire devono essere consegnati ai centri autorizzati.	Punto verde – Duales System Deutschland AG		



## Imballo:

					
Proteggere all'umidità	L'imballo deve essere rivolto verso alto	Attenzione - fragile			

## Dati tecnici:

					
Potenza del motore	Allacciamento	Giri in minuto	Dimensioni del nastro da rettifica	Dimensioni del disco da molatura	Peso
 L <sub>WA</sub> dB (A)					
Livello della potenza acustica					

## 2.3 Uso in conformità alla destinazione

L'apparecchio deve essere utilizzato esclusivamente per lavorazione di tutti pezzi da lavorare legnosi.

Nel caso dell'ignoranza delle istituzioni dalle prescrizioni generalmente vigenti, idem del presente Manuale d'Uso, il costruttore non assume qualsiasi responsabilità dei danni.

## 2.4 Pericoli residuali e misure di protezione

### 2.4.1 Pericoli residuali meccanici

Pericolo	Descrizione	Azioni di protezione	Pericolo residuale
Presa, avvolgimento	L'indumento largo, oppure i gioielli possono essere presi dalle parti in rotazione.	Indossare sempre gli indumenti attillati e togliere i gioielli che potrebbero essere presi dalle parti in rotazione.	
Attrito, graffio	Contatto con mezzo da rettifica in rotazione può condurre ai gravi infortuni.	Evitare il contatto con mezzo da rettifica. Utilizzare i guanti di protezione.	

### 2.4.2 Pericoli residuali elettrici

Pericolo	Descrizione	Azioni di protezione	Pericolo residuale
Contatto elettrico diretto	Il cavo e/o spina difettosi possono causare la scossa elettrica.	Il cavo e/o spina difettosi fa r sostituire sempre da specialista. Utilizzare l'apparecchio solo sull'attacco con interruttore di protezione alla corrente falsa (FI).	
Contatto elettrico indiretto	Ferite dalle parti conduttori degli elementi elettrici aperti oppure quelli costruttivi danneggiati.	Facendo la manutenzione sconnettere sempre la spina. Utilizzare l'apparecchio solo sull'attacco con interruttore di protezione alla corrente falsa (FI).	

### 2.4.3 Pericolo del rumore

Pericolo	Descrizione	Azioni di protezione	Pericolo residuale
Danneggiamento dell'udito	Lavoro più lungo con apparecchio può danneggiare l'udito.	Utilizzare sempre i mezzi di protezione dell'udito.	

### 2.4.4 Minaccia dai materiali e dalle altre sostanze

Pericolo	Descrizione	Azioni di protezione	Pericolo residuale
Contatto, inalazione	In grande produzione della polvere possono essere danneggiati polmoni.	Lavorando con apparecchio, usare sempre il respiratore.	

### 2.4.5 Trascuratezza delle regole ergonomiche

Pericolo	Descrizione	Azioni di protezione	Pericolo residuale
L'uso dei mezzi di protezione personale insufficiente	Manovra dell'apparecchio senza mezzi di protezione personale adatti può condurre ai gravi infortuni esterni ed interni.	Indossare sempre la tuta di protezione prescritta e lavorare con attenzione.	
Illuminazione locale insufficiente	Illuminazione insufficiente costituisce alto rischio per la sicurezza.	Lavorando con apparecchio, assicurare sempre l'illuminazione sufficiente.	

### 2.4.6 Altri pericoli

Pericolo	Descrizione	Azioni di protezione	Pericolo residuale
Oggetti gettati e/o spruzzi dei liquidi	Durante la molatura, i mezzi abrasivi e/o particelle del fluido possono ferire i Vs. occhi.	Lavorando con apparecchio, usare sempre gli occhiali di protezione.	

### 2.4.7 Smaltimento

Le istruzioni per lo smaltimento derivano dai pittogrammi attaccati sull'apparecchio e sull'imballo. La descrizione dei singoli significati riporta il capitolo "Indicazioni sull'apparecchio".

## 2.5 Requisiti all'operatore

L'operatore è obbligato, prima di usare l'apparecchio, leggere attentamente il Manuale d'Uso.

### 2.5.1 Qualifica

Oltre le istruzioni dettagliate del professionista, per uso dell'apparecchio non è necessaria alcuna qualifica speciale.

### 2.5.2 Età minima

Con apparecchio possono lavorare solo le persone che hanno raggiunto 16 anni. L'eccezione rappresenta lo sfruttamento dei minorenni per lo scopo dell'addestramento professionale per raggiungere la pratica sotto controllo dell'istruttore.

### 2.5.3 Istruzioni

Utilizzo dell'apparecchio richiede solo le istruzioni adeguate del professionista rispettivamente leggere il Manuale d'Uso. Non sono necessarie le istruzioni speciali.

### 3 Dati tecnici

Allacciamento	230 V
Frequenza / tipo di protezione	50 Hz / IP 20
Classe di protezione	I
Prestazione massima P <sub>1</sub>	650 W
Giri del motore	3500 min <sup>-1</sup>
Superficie da lavoro L x L	225 x 165 mm
Ø del disco da molatura cca	152 mm
Dimensioni del nastro da rettifica L x L	910 x 100 mm
Angolo d'arresto	0-45°
Angolo del nastro da rettifica	0-90°
Cavo di connessione	2 m / H05 VV-F
Peso cca	13 kg
Ingombro L x L x H in mm	570 x 260 x 340 mm
Cod. ord.	55113

### 4 Trasporto e stoccaggio

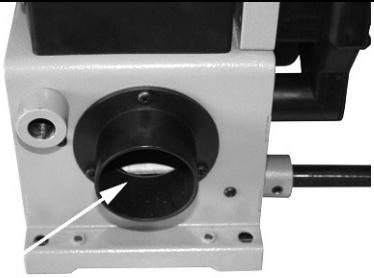


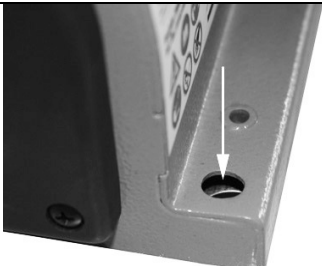
L'apparecchio è concepito solamente per uso stazionario.

Gli apparecchi non utilizzati devono essere conservati nel locale asciutto e chiuso a chiave.

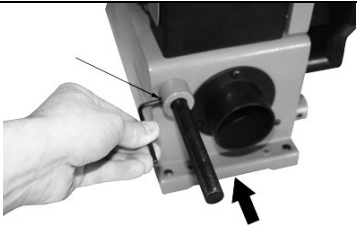
### 5 Montaggio e prima messa in funzione

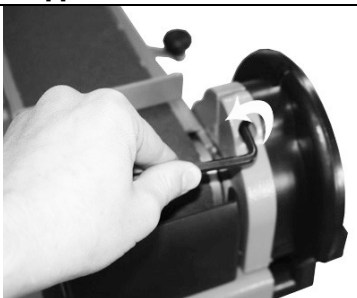
Gruppo costruttivo 1	Parti ed access. in forn.	
<p>Fig. 2</p>		
Gruppo costruttivo 2	Gruppi costrutt. necessari	Parti ed access. in forn.
<p>Fig. 3</p>	Gruppo costruttivo 1	Fig. 1 – pos. 2
Gruppo costruttivo 3	Gruppi costrutt. necessari	Parti ed access. in forn.
<p>Fig. 4</p>	Gruppo costruttivo 2	Fig. 1 – pos. 3

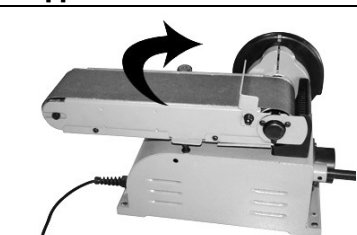

 <p style="text-align: center;">Fig. 5</p>	<p><b>i</b> L'apparecchio deve essere utilizzato solo con aspirazione. Ciò impedisce in primo la notevole formazione della polvere che può essere nociva per la salute, in secondo è consentito ottenere miglior esito della molatura.</p>
---	--


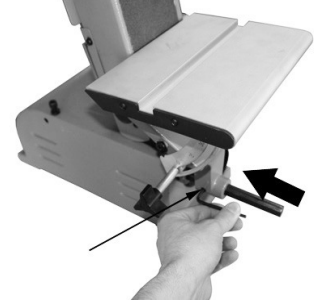
 <p style="text-align: center;">Fig. 6</p>	<p>Fissare l'apparecchio tramite le apposite viti in 4 punti preparati, sulla superficie piana ed in livelli, controllare la posizione stabile dell'apparecchio.</p>
---	--

**5.1 Montaggio del tavolo in alternativa**

Gruppo costruttivo 4	Gruppi costrutt. necessari	Parti ed access. in forn.	
 <p>Fig. 7</p>		Barra da montaggio del gruppo costruttivo 1	

Gruppo costruttivo 5	Gruppi costrutt. necessari	Parti ed access. in forn.	
 <p>Fig. 8</p>	Gruppo costruttivo 4		

Gruppo costruttivo 6	Gruppi costrutt. necessari	Parti ed access. in forn.	
 <p>Fig. 9</p>	Gruppo costruttivo 5		

Gruppo costruttivo 7	Gruppi costrutt. necessari	Parti ed access. in forn.	
 <p>Fig. 10</p>	Gruppo costruttivo 6		
Gruppo costruttivo 8	Gruppi costrutt. necessari	Parti ed access. in forn.	
 <p>Fig. 11</p>	Gruppo costruttivo 7	Fig. 1 – pos. 2	

## 5.2 Istruzioni di sicurezza per prima messa in funzione

- Badare al montaggio sicuro dell'apparecchio sulla superficie idonea.
- Accertarsi che tutti raccordi filettati siano ben serrati.



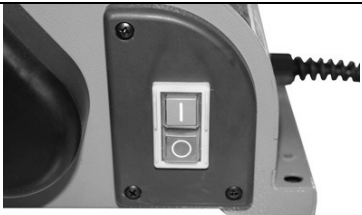
## 5.3 Procedura

- Eseguire il montaggio delle singole parti secondo l'ordine illustrato. Badare contemporaneamente all'ordine giusto delle parti costruttive secondo le figure.
- Collegare all'attacco d'aspirazione l'aspiratore della polvere adatto.



L'apparecchio deve essere utilizzato solo con aspirazione. Ciò impedisce in primo la notevole formazione della polvere che può essere nociva per la salute, in secondo è consentito ottenere miglior esito della molatura.

## 6 Manovra

 <p>Fig. 12</p>	 <p><b>Badare al senso di rotazione!</b></p>
 <p>Fig. 13</p>	<p>Premuto il pulsante (I), l'apparecchio si accende. Premuto il pulsante (O), l'apparecchio si spegne.</p>

## 6.1 Istruzioni di sicurezza per la manovra



Prima di manutenzione, aggiustaggio e pulizia, sconnettere la spina dalla presa. Lo stesso idem dopo aver terminato lavoro.

- Utilizzare l'apparecchio dopo aver letto attentamente il Manuale d'Uso.
- Rispettare tutte istruzioni di sicurezza riportate nel Manuale.
- Comportarsi con cura verso le altre persone.

## 6.2 Manuale step by step

1. Accendere l'apparecchio e lavorare il pezzo o sul nastro da rettifica, o con disco da molatura. (Mai lavorare il pezzo contro il senso di rotazione.)
2. Spegnerne e pulire l'apparecchio.

## 7 Guasti – Cause - Rimozione

**ATTENZIONE: CONTROLLARE SEMPRE PRIMA I TERMICI!**

Guasto	Causa	Rimozione
Legno bruciato	1. Nastro e/o disco ottuso	1. Sostituire il nastro e/o disco (vedi Sostituzione del nastro da rettifica)
Nastro parte storto	1. Registrazione non conforme	1. Ripetere la registrazione del nastro (vedi Sostituzione del nastro da rettifica)
Nastro non parte	1. Nastro troppo teso.	1. Allentare il nastro.

## 8 Ispezioni e manutenzione



Prima di manutenzione, aggiustaggio e pulizia, sconnettere la spina dalla presa. Lo stesso idem dopo aver terminato lavoro.

### 8.1 Sostituzione del nastro da rettifica

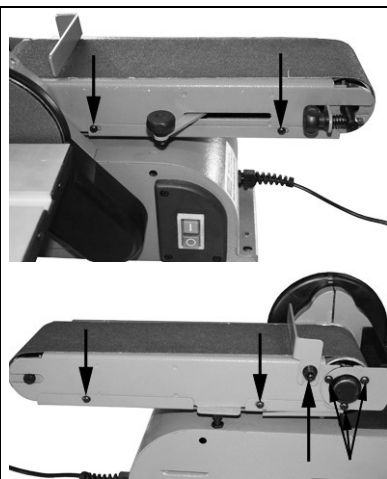


Fig. 14

Svitare le viti indicate e togliere il carter inferiore, piastra posteriore di protezione ed arresto.

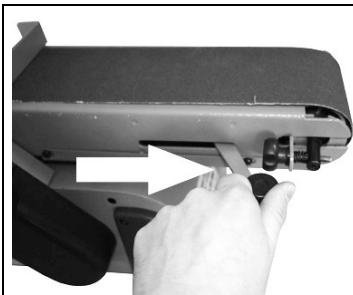


Fig. 15

Spostare la staffa da tensione secondo la freccia ed allentare così il nastro da rettifica.  
Tolti tutti carter è possibile estrarre il nastro e sostituirlo del nuovo.

Tendere il nastro da rettifica spingendo la leva nel senso contrario, fino all'arresto.



Fig. 16

Agendo sulla vite di regolazione è possibile registrare la traccia del nastro da rettifica. Accendere l'apparecchio e girare piano la vite di regolazione finché il nastro da rettifica è centrato verso l'albero.

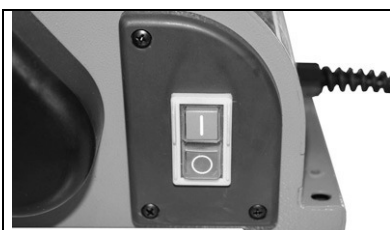


Fig. 17

Premuto il pulsante (I), l'apparecchio si accende.  
Premuto il pulsante (O), l'apparecchio si spegne.

## 8.2 Istruzioni di sicurezza per ispezioni e manutenzione

Solo l'apparecchio periodicamente mantenuto e curato può essere l'aiutante soddisfacente. La manutenzione e cura mancanti possono condurre agli incidenti e ferite inaspettabili.

## 8.3 Programma delle ispezioni e della manutenzione

Intervallo di tempo	Descrizione	Altri dettagli eventuali
Dopo ogni uso	<ul style="list-style-type: none"> <li>Pulire l'apparecchio con straccio pulito e secco, oppure soffiare con aria compressa con BP</li> </ul>	

## 9 Ricambi



Le contestazioni ed ordini dei ricambi saranno lavorati rapidamente in via non burocratica tramite l'apposito modulo d'assistenza sul sito

<http://www.guede.com/support>

Tal modulo è disponibile rivolgendosi al:

Tel.: +49 (0) 79 04 / 700-360  
 Fax: +49 (0) 79 04 / 700-51999  
 E-Mail: support@ts.guede.com

## **Pred uvedbo naprave v pogon natančno preberite priloženo navodilo za uporabo.**

A.V. 3

Ponatis v celoti ali po delih je možen po dogovoru s proizvajalcem.

Tehnične spremembe pridržane.

© Güde GmbH & Co. KG

### **Vsebina**

<b>Oznaka</b>		<b>Stran</b>
<b>1</b>	<b>Naprava</b> .....	<b>3</b>
1.1	Obseg dobave .....	3
1.2	Garancija .....	3
<b>2</b>	<b>Splošna varnostna navodila</b> .....	<b>3</b>
2.1	Ukrepi v zasilnih primerih .....	4
2.2	Oznake na napravi .....	4
2.3	Uporaba v skladu z namenom .....	6
2.4	Sekundarne nevarnosti in varnostni ukrepi .....	6
2.4.1	Sekundarne nevarnosti – mehanske poškodbe .....	6
2.4.2	Sekundarna nevarnost električnega udara .....	6
2.4.3	Nevarnost zaradi hrupa .....	8
2.4.4	Nevarnosti v stiku z materialom in drugimi snovmi .....	8
2.4.5	Zanemarjanje ergonomskih načel .....	8
2.4.6	Druge nevarnosti .....	8
2.4.7	Odstranjevanje .....	8
2.5	Zahteve, ki jih mora spolnjevati uporabnik .....	8
2.5.1	Izobrazba .....	8
2.5.2	Minimalna starost .....	8
2.5.3	Šolanje .....	8
<b>3</b>	<b>Tehnični podatki</b> .....	<b>9</b>
<b>4</b>	<b>Transport in skladiščenje</b> .....	<b>9</b>
<b>5</b>	<b>Montaža in prva uvedba v pogon</b> .....	<b>9</b>
5.1	Alternativna montaža mize .....	10
5.2	Varnostni napotki pri prvi uporabi naprave v pogon .....	11
5.3	Postopek .....	11
<b>6</b>	<b>Rokovanje</b> .....	<b>11</b>
6.1	Varnostni napotki za rokovanje .....	12
6.2	Navodilo korak po koraku .....	12
<b>7</b>	<b>Okvare – vzroki – način odpravljanja</b> .....	<b>12</b>
<b>8</b>	<b>Pregledi in vzdrževanje</b> .....	<b>12</b>
8.1	Zamenjava brusnega traku .....	12
8.2	Varnostni napotki za preglede in vzdrževanje .....	13
8.3	Plan nadziranja in vzdrževanja .....	13
<b>9</b>	<b>Nadomestni deli</b> .....	<b>13</b>

**Sistematično skušamo izboljševati naše izdelke. Zato se lahko tehnični podatki in slike od izdelka do izdelka razlikujejo!**



## 1 Naprava

Stacionarni brusilnik za brušenje lesa s tračno brusno napravo. Nihajna tračna naprava v vodoravni in navpični smeri. Hitro zamenjavo traku omogoča enostaven pritrdilni mehanizem. Pogon naprave omogoča klinasti jermen.

### 1.1 Obseg dobave



### 1.2 Garancija

Pogoji garancije so opisani v priloženem garancijskem listu.

## 2 Splošna varnostna navodila

Še pred uporabo naprave natančno preberite priloženo navodilo za uporabo. Če imate kakršnakoli vprašanja glede priključitve ali uporabe naprave, pokličite prosim proizvajalca (ali njegov servisni center).

### DA BO ZAGOTOVLJENA VISOKA STOPNJA VARNOSTI, UPOŠTEVAJTE PROSIM SLEDEČE NAPOTKE:

#### POZOR!

- Naprava mora biti vedno varno, vodoravno in trdno privita na delovno mizo.
- Delovno mesto mora biti dovolj osvetljeno.
- Nikoli ne uporabljajte naprave v bližini lahko vnetljivih materialov, plinov ali tekočin.
- Uporabljajte zaščitna očala, ščitnike za sluh in primerno delovno obleko. Uporabljajte tudi dihalno napravo, če je potrebno.
- Vedno nosite primerno obleko. Ne nosite preširoke obleke ali nakita, ki se lahko ujame v gibljive dele naprave. Priporočamo, da uporabljate obutev, ki ne drsi. Dolge lase si pokrijte z mrežico za lase.
- Pri delu z napravo vedno stojte v ravnotežju.
- Nepoklicane osebe in otroci morajo stati vedno v varni razdalji od delujoče naprave.
- Obstoječe zaščitne elemente in jih pustite na svojem mestu in poskrbite, da brezhibno spolnjujejo svojo funkcijo.
- Redno pregledujte, če so vsi vijaki dobro priviti.
- Prepričajte se, če se omrežni kabel ne nahaja v bližini vrtečih se delov.
- Nikoli ne puščajte naprave brez nadzora. Napravo izklopite, če želite zapustiti delovno mesto.
- Pred čiščenjem oz. vzdrževanjem, pred zamenjavo nastavka ali če naprave ne uporabljate, vedno izvlecite vtič iz vtičnice.
- Ne puščajte montažnih ključev v napravi. Pred vsakim vklopom preverite, če so montažni ključi in pripomočki za nastavitve odstranjeni.
- Obdelovani material večjih dimenzij lahko podložite z dodatnim podstavkom.
- Napravo lahko uporabljate le skupaj s sistemom za sesanje prahu.
- Nikoli se ne dotikajte brusnih sredstev z golimi rokami.



**Naprava je lahko priključena le v mreži z FI (zaščita proti nihanju električne napetosti).**

## 2.1 Ukrepi v zasilnih primerih

Poškodovani osebi začnite čimprej dajati ustrezno prvo pomoč in pokličite zdravnika specialista v najkrajšem možnem času.


Zavarujte jo pred drugimi nevarnostmi in jo pomirite.

## 2.2 Oznake na napravi






### Legenda simbolov

V tem navodilu za uporabo ali na stroju se nahajajo sledeči simboli:




### Varnost izdelka:

					
Naprava odgovarja standardom EU					







### Prepovedi:

			<b>Fehler! Fehler! Unbekanntes Schalterargum ent.</b>		
Splošna prepoved (skupaj z drugim ideogramom)	Uporaba odprtega ognja in kajenje sta prepovedana	Dotikanje prepovedano	Ne vlecite za kabel	Ne dotikajte se vrtečih delov z rokami	Ne uporabljate izdelka, če dežuje





### Opozorilo:

					
Opozorilo/previdno	Opozorilo pred nevarnostjo električnega udara	Upoštevajte varnostno razdaljo			

### Ukazi:

					
Uporabljajte zaščitna očala	Uporabljajte zaščito za sluh	Uporabljajte zaščitne rokavice.	Uporabljajte ustrezno zaščito dihal.	Pred demontažo izvlecite vtič iz vtičnice na zidu	Pred uporabo natančno preberite navodilo za uporabo







### Varovanje bivanjskega okolja:


					
Odpadke odvrzite odgovorno - tako da ne škodujete bivanjskemu okolju	Kartonski ovitek je namenjen za reciklažo, odnesite ga v surovino.	Poškodovane in/ali dotrajane električne naprave oddajte v surovino ali na ustrezno mesto.	Zelena točka – dvojni sistem Deutschland AG		

## Ovitek:

					
Zavarujte pred vlago	Ovitek mora stati navpično.	Pozor - krhko			

## Tehnični podatki :

					
Zmogljivost motorja	Priključek	Vrtljaji na minuto	Dimenzije brusnega traku	Dimenzije brusnega koluta	Teža

					
Akustična zmogljivost					

## 2.3 Uporaba v skladu z namenom

Napravo lahko uporabljate izključno za brušenje in obdelovanje vseh lesenih obdelovancev.

Proizvajalec ne odgovarja za morebitne škode, ki bi nastale zaradi neupoštevanja priporočil, navodil in napotkov, ki so zajeti v tem navodilu za uporabo.

## 2.4 Sekundarne nevarnosti in varnostni ukrepi

### 2.4.1 Sekundarne nevarnosti – mehanske poškodbe

Nevarnost	Opis	Varnostni ukrep (-i)	Druge nevarnosti
Zatikanje, navitje	Široka obleka ali nakit se lahko ujamejo v vrteče se dele naprave.	Vedno uporabljajte prilegajočo obleko in ne nosite nakita, ki bi ga naprava lahko ujela.	
Trenje, odrgnine	Stik z vrtečim se brusnim krožnikom ali trakom lahko povzroči hude poškodbe.	Preprečite stik z brusnim trakom ali kolutom. Uporabljajte zaščitne rokavice.	

### 2.4.2 Sekundarna nevarnost električnega udara

Nevarnost	Opis	Varnostni ukrep (-i)	Druge nevarnosti
Neposreden stik z električnim tokom	Poškodovan kabel ali vtič je nevaren zaradi morebitnega električnega udara.	Poškodovan kabel ali vtič naj vedno zamenja strokovnjak. Uporabljajte samo na električnem priključku z varnostnim stikalom proti nadtoku (FI).	
Posredni električni stik	Poškodbe s prevodnimi deli v odprtih ali poškodovanih električnih oz. konstrukcijskih delih.	Pred vzdrževanjem naprave vedno izvlecite vtič iz vtičnice na zidu. Uporabljajte samo na električnem priključku z varnostnim stikalom proti nadtoku (FI).	

### 2.4.3 Nevarnost zaradi hrupa

Nevarnost	Opis	Varnostni ukrep (-i)	Druge nevarnosti
Poškodbe sluha	Uporaba naprave brez uporabe ustreznih zaščitnih pripomočkov, lahko poškoduje sluh.	Vedno nosite zaščitne slušalke.	

### 2.4.4 Nevarnosti v stiku z materialom in drugimi snovmi

Nevarnost	Opis	Varnostni ukrep (-i)	Druge nevarnosti
Stik, vdihavanje	V prašnem okolju lahko pride do poškodb dihal.	Pri delu z napravo vedno uporabljajte ustrezno zaščito dihal.	

### 2.4.5 Zanemarjanje ergonomskih načel

Nevarnost	Opis	Varnostni ukrep (-i)	Druge nevarnosti
Malomarna uporaba osebnih zaščitnih sredstev.	Uporaba stroja brez primernih zaščitnih sredstev lahko pripelje do zunanjih in notranjih poškodb.	Vedno uporabljajte predpisano obleko in ravnajte previdno.	
Premalo osvetljen prostor	V premalo osvetljenem prostoru obstaja večja nevarnost poškodb.	Pri delu z napravo vedno poskrbite, da bo delovni prostor dobro osvetljen.	

### 2.4.6 Druge nevarnosti

Nevarnost	Opis	Varnostni ukrep (-i)	Druge nevarnosti
Odbiti predmeti ali brizgajoče tekočine	Pri brušenju lahko odletavajo delci brusiva ali obdelovanega materiala in lahko poškodujejo vaše oči.	Pri delu z napravo vedno uporabljajte zaščitna očala.	

### 2.4.7 Odstranjevanje

Napotki za odstranjevanje izhajajo iz ideogramov, ki se nahajajo na napravi oziroma na ovitku. Njihov pomen je razložen v poglavju »Oznake na napravi«.

## 2.5 Zahteve, ki jih mora spolnjevati uporabnik

Uporabnik je pred uporabo naprave dolžan natančno prebrati navodilo za uporabo.

### 2.5.1 Izobrazba

Za uporabo ni potrebna nobena posebna izobrazba, razen strokovnih napotkov v zvezi z uporabo naprave.

### 2.5.2 Minimalna starost

Mladolletniki lahko uporabljajo napravo, ko dopolnijo 16. leto starosti. Izjema so mladolletniki, ki se kot vajenci udeležijo del z namenom da se naučijo pravilne uporabe; morajo biti pod kontrolo učitelja.

### 2.5.3 Šolanje

Glede pravilne uporabe se posvetujte z izkušeno osebo in preberite navodilo za uporabo. Posebno šolanje zato ni potrebno.

### 3 Tehnični podatki

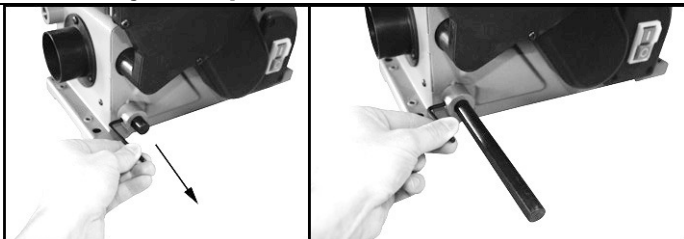
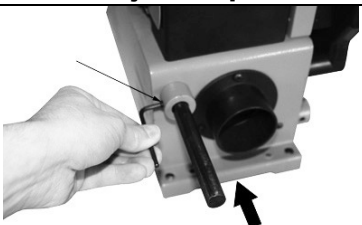
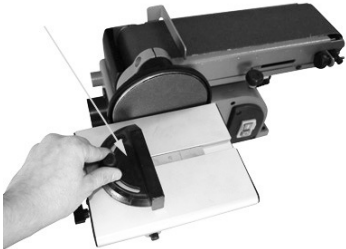
Priključek:	230 V
Frekvenca / tip zaščite:	50 Hz / IP 20
Razred zaščite:	I
Zmogljivost P <sub>1</sub> maks.:	650 W
Vrtljaji motorja:	3500 min <sup>-1</sup>
Delovna površina d x š:	225 x 165 mm
O brusnega krožnika, približno:	152 mm
Dimenzije brusnega traku d x š:	910 x 100 mm
Nagib prislona:	0-45°
Nagib brusnega traku:	0-90°
Električni kabel:	2 m / H05 VV-F
Teža ca.	13 kg
Dimenzije d x š x v, izraženo v mm	570 x 260 x 340 mm
Nar. št.	55113

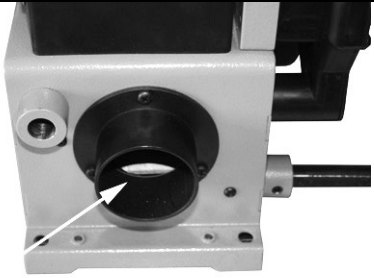
### 4 Transport in skladiščenje

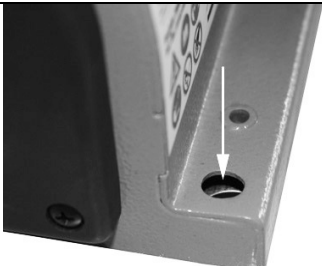


Naprava je koncipirana samo za stacionarno uporabo.  
Če je ne uporabljate, shranite napravo na suho in zaklenjeno mesto.

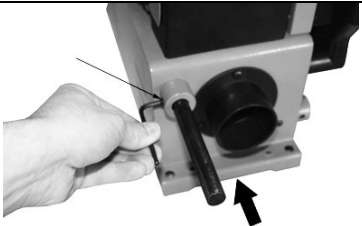
### 5 Montaža in prva uvedba v pogon

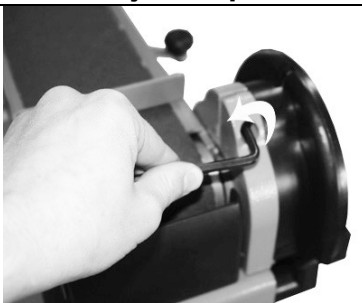
Konstrukcijska skupina 1		Rezervni deli in oprema.	
 <p>Slika 2</p>			
 <p>Slika 3</p>	<b>Nujne konstruk. skup.</b> Konstrukcijska skupina 1	<b>Rezervni deli in oprema.</b> Slika 1 – Poz. 2	
 <p>Slika 4</p>	<b>Nujne konstruk. skup.</b> Konstrukcijska skupina 2	<b>Rezervni deli in oprema.</b> Slika 1 – Poz. 3	

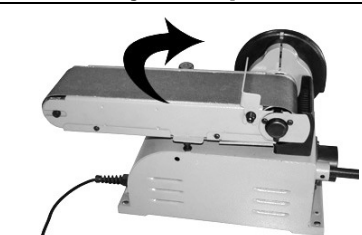

 <p style="text-align: right;">Slika 5</p>	<p><b>i</b> Stroj lahko deluje le skupaj s sesalno napravo. Uporaba le te preprečuje nastanek zdravju škodljivega prahu, hkrati pa je rezultat obdelovanja znatno boljši.</p>
---	---


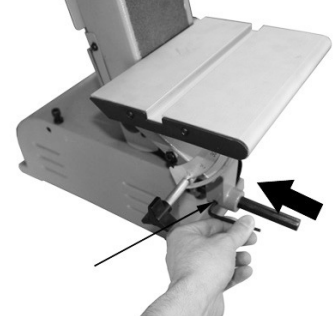
 <p style="text-align: right;">Slika 6</p>	<p>Napravo pritrdite z ustreznimi vijaki na 4 izvrtane lunje in vodoravno površino ter preverite, če je naprava res trdno privitya.</p>
---	---

**5.1 Alternativna montaža mize**

Konstrukcijska skupina 4	Nujne konstruk. skup.	Rezervni deli in oprema.	
 <p>Slika 7</p>		<p>Montažna palica iz konstrukcijske skupine 1</p>	

Konstrukcijska skupina 5	Nujne konstruk. skup.	Rezervni deli in oprema.	
 <p>Slika 8</p>	<p>Konstrukcijska skupina 4</p>		

Konstrukcijska skupina 6	Nujne konstruk. skup.	Rezervni deli in oprema.	
 <p>Slika 9</p>	<p>Konstrukcijska skupina 5</p>		

Konstrukcijska skupina 7	Nujne konstruk. skup.	Rezervni deli in oprema.	
 <p>Slika 10</p>	Konstrukcijska skupina 6		
Konstrukcijska skupina 8	Nujne konstruk. skup.	Rezervni deli in oprema.	
 <p>Slika 11</p>	Konstrukcijska skupina 7	Slika 1 – Poz. 2	

## 5.2 Varnostni napotki pri prvi uporabi naprave v pogon

- Pazite na varno priključitev naprave na ustrezni površini.
- Redno pregledujte, če so vsi vijaki spoji dobro priviti.



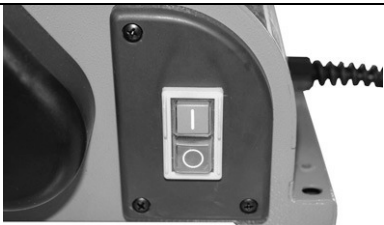
## 5.3 Postopek

- Posamezne dele montirajte v prikazanem zaporedju. Pri tem pazite na zaporedje sestavnih delov tako, kot je prikazano na sliki.
- Na sesalni priključek priključite primerno napravo za sesanje prahu.



Stroj lahko deluje le skupaj s sesalno napravo. Uporaba le te preprečuje nastanek zdravju škodljivega prahu, hkrati pa je rezultat obdelovanja znatno boljši.

## 6 Rokovanje

 <p>Slika 12</p>	 <p><b>Poskrbite za pravilno smer vrtenja!</b></p>
 <p>Slika 13</p>	<p>Gumb (I) služi za vključitev naprave. Gumb (O) služi za izključitev naprave.</p>

## 6.1 Varnostni napotki za rokovanje



Pred vzdrževanjem, nastavljanjem in čiščenjem izvlecite vtič iz vtičnice. Enako velja tudi po končanem delu.

- Napravo uporabljajte šele, ko v celoti preberete priloženo navodilo za uporabo.
- Upoštevajte varnostne napotke, ki so navedeni v navodilu.
- Obnašajte se odgovorno napram drugim osebam.

## 6.2 Navodilo korak po koraku

1. Napravo vključite in obdelujte bodisi na brusnem traku ali z brusnim kolutom. (Nikoli ne obdelujte materiala proti smeri vrtenja).
2. Napravo izklopite in očistite.

## 7 Okvare – vzroki – način odpravljanja

**POZOR: NAJPREJ PREVERITE VAROVALKO PROTI PREGREVANJU!**

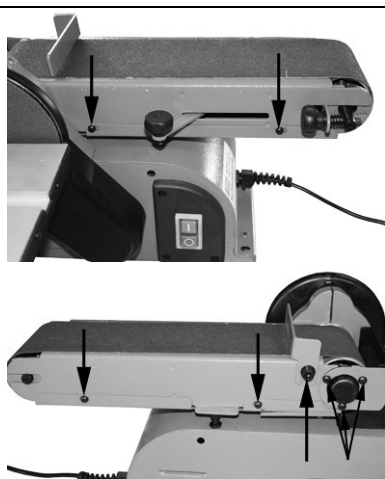
Okvara	Vzrok	Rešitev
Les je zažgan.	1. Trak ali kolut sta zbrušena.	1. Trak ali kolut zamenjajte z novim. (glejte Zamenjava brusnega traku)
Trak teče poševno.	1. Nastavitev se ne ujema s predpisano.	1. Trak nastavite ponovno. (glejte Zamenjava brusnega traku)
Trak ne deluje.	1. Trak je prenapet.	1. Trak popustite.

## 8 Pregledi in vzdrževanje



Pred vzdrževanjem, nastavljanjem in čiščenjem izvlecite vtič iz vtičnice. Enako velja tudi po končanem delu.

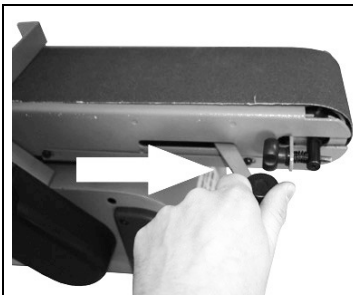
### 8.1 Zamenjava brusnega traku



Slika 14

Odvijte označene vijake in snemite spodnji pokrov, zadnjo zaščitno ploščo in prislon.





Slika 15

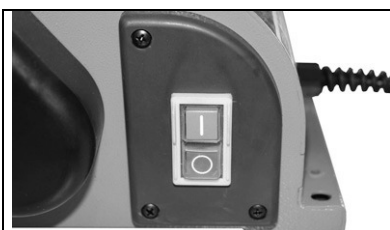
Napenjalno streme premaknite v smeri puščice in s tem premaknite brusni trak.  
Ko snamete vse pokrove lahko brusni trak snamete in zamenjate z novim.

Napnite brusni trak in nato ročico za napenjanje potisnite ponovno v nasprotni smeri do prislona.



Slika 16

Z vijakom za nastavitvev lahko nastavite sled brusnega traku. V ta namen vklopite napravo in vijak za nastavitvev obračajte počasi tako dolgo, dokler brusni trak teče centrirano napram gredi.



Slika 17

Gumb (I) služi za vključitev naprave. Gumb (O) služi za izključitev naprave.

## 8.2 Varnostni napotki za preglede in vzdrževanje

Le redno vzdrževana in dobro negovana naprava lahko zanesljivo opravlja svojo nalogo. Nezadostno vzdrževanje in nega lahko povzroči nepričakovane nezgode ali poškodbe.

## 8.3 Plan nadziranja in vzdrževanja

Časovni interval	Opis	Druge podrobnosti
Po vsaki uporabi	<ul style="list-style-type: none"> <li>Napravo obrišite s čisto in suho krpo ali izpihajte s blagim tlačnim zrakom.</li> </ul>	

## 9 Nadomestni deli



Za hitro in operativno reševanje reklamacij in naročil za nadomestne dele izpolnite ustrezen servisni obrazec na spletni strani:

<http://www.guede.com/support>

Obrazec lahko naročite tudi po telefonu ali preko e-pošte:

Telefon: +49 (0) 79 04 / 700-360  
 Telefaks: +49 (0) 79 04 / 700-519990  
 E-Pošta: support@ts.guede.com

**Prije prvog stavljanja stroja u rad neophodno je pročitati sve informacije i upute navedene u Naputku za uporabu.**

A.V. 3

Dodatno tiskani materijali, i djelomične dopune, zahtijevaju odobrenje.

Pridržano pravo na tehničke izmjene.

© Güde GmbH & Co. KG

## Sadržaj

Oznaka	Strana
<b>1 Uređaj</b> .....	<b>3</b>
1.1 Opseg isporuke .....	3
1.2 Jamstvo .....	3
<b>2 Opće upute za sigurnost na radu</b> .....	<b>3</b>
2.1 Upute za slučaj nužde .....	4
2.2 Oznake na uređaju .....	4
2.3 Korištenje uređaja sukladno njegovoj namjeni .....	6
2.4 Sekundarna opasnost i zaštitne mjere .....	6
2.4.1 Mehanička sekundarna opasnost .....	6
2.4.2 Sekundarna opasnost električnog udara .....	6
2.4.3 Opasnost od buke .....	8
2.4.4 Opasnosti od materijala i ostalih tvari .....	8
2.4.5 Nepoštivanje ergonomskih načela .....	8
2.4.6 Ostale vrste opasnosti .....	8
2.4.7 Likvidacija .....	8
2.5 Preporuke prije upotrebe .....	8
2.5.1 Kvalifikacija .....	8
2.5.2 Minimalna starost osoblja stroja .....	8
2.5.3 Obuka .....	8
<b>3 Tehnički podaci</b> .....	<b>9</b>
<b>4 Transport i skladištenje</b> .....	<b>9</b>
<b>5 Montaža i prvo stavljanje u pogon</b> .....	<b>9</b>
5.1 Alternativna montaža stola .....	10
5.2 Sigurnosne upute za prvo stavljanje u rad .....	11
5.3 Postupak .....	11
<b>6 Rukovanje</b> .....	<b>11</b>
6.1 Sigurnosne upute za osoblje stroja .....	12
6.2 Upute korak po korak .....	12
<b>7 Kvarovi – uzroci – otklanjanje kvarova</b> .....	<b>12</b>
<b>8 Pregledi i održavanje</b> .....	<b>12</b>
8.1 Zamijena brusne trake novom .....	12
8.2 Sigurnosne upute za tehničke preglede i održavanje .....	13
8.3 Plan tehničkih pregleda i održavanja .....	13
<b>9 Rezervni dijelovi</b> .....	<b>13</b>

Trudimo se sistematično poboljšavati kvalitetu naših proizvoda. Zbog toga može doći do izmjene navedenih tehničkih parametara i slika!

## 1 Uređaj

Stacionarna brusilica za brušenje drva s brusnim uređajem sa kolutom. Tračni uređaj sa otklonom u vodoravnom i okomitom smjeru. Jednostavna zamjena trake za brušenje pomoću priteznog uređaja. Pogon preko klinastog remena.

### 1.1 Opseg isporuke



1. Podnožje/ormar
2. Konzola stola
3. Kutni graničnik
4. Brusni kolot
5. Brusna traka

### 1.2 Jamstvo

Jamstvo je u skladu sa jamčevnim listom u prilogu.

## 2 Opće upute za sigurnost na radu

Prije prvog stavljanja stroja u rad neophodno je pročitati sve informacije i upute navedene u Naputku za uporabu. U slučaju bilo kakvih sumnja ili poteškoća u vezi instalacije i rukovanja sa strojem obratite se proizvođaču (Odjelu za servis).

**U SVRHU OSIGURANJA VISOKOG STUPNJA BEZOPASNOSTI I SIGURNOSTI KOD RADA SA STROJEM PRIDRŽAVAJTE SE, MOLIM, SLIJEDEĆIH UPUTA ZA RAD:**

#### UPOZORENJE!

- Uređaj mora uvijek biti sigurno, vodoravno i čvrsto pričvršćena uz radni stol.
- Radno mjesto mora biti uvijek čisto i dovoljno osvetljeno.
- Uređaj nikada ne koristite u blizini lako zapaljivih tvari, plinova ili tekućina.
- Upotrebljavajte zaštitne naočale, štitnike za sluh i odgovarajuću zaštitnu odjeću. U slučaju potrebe nosite i respirator.
- Uvijek koristite odgovarajuću odjeću. Ne nosite široku odjeću ili nakite koji mogu biti namotani na pokretne ili rotacijske dijelove alata. Preporučujemo obuću, koja ne klizi. Ako imate dugu kosu, nosite mrežu.
- Prilikom rada sa aparatom stojte uvijek stabilno.
- Nepozvane osobe, a posebno djeca se moraju zadržavati van radnog mjesta.
- Zaštitne elemente ostavite na njihovom mjestu i provjerite njihovo besprijekorno funkcioniranje.
- Redovito provjerite da li su svi vijčani spojevi dobro zategnuti.
- Provjerite da li se priključni kabel ne nalazi u blizini rotirajućih dijelova uređaja.
- Nikada ne ostavljajte stroj bez nadzora. Ukoliko se želite udaljiti od uređaja, isključite je.
- Ukoliko uređaj upravo ne koristite odnosno prije radova na održavanju/čišćenja ili zamjene alata uvijek izvadite kabel iz utičnice.
- Sve montažne ključeve uvijek izvadite iz uređaja. Prije uključivanja uređaja provjerite, da li ste odstranili ključeve i pribor za podešavanje.
- Kod duljih obradaka je moguće koristiti dodatni naslon.
- Uređaj se smije koristiti samo sa odgovarajućim sistemom za odsisavanje prašine.
- Nikad ne dirajte brusnih sredstava golim rukama.



**Uređaj se može koristiti samo u mreži sa FI (zaštitni prekidač protiv prekostruje).**

## 2.1 Upute za slučaj nužde


Osigurajte prvu pomoć prema vrsti ozljeda i što najbrže potražite stručnu liječničku pomoć.  
Oštećenu osobu čuvajte od drugih opasnosti i pomirite ga.

## 2.2 Oznake na uređaju



### Značenje simbola

U ovom naputku i/ili na stroju koriste se slijedeći simboli:




### Sigurnost proizvoda:

					
Proizvod ispunjava zahtjeve odgovarajućih normi EU					







### Zabrane:

					
Opća zabrana (zajedno sa drugim piktogramom)-	Prisustvo otvorene vatre i pušenje je zabranjeno.	Zabranjeno dodirivanje.	Ne vucite za kabao	Čuvajte ruke od rotirajućih dijelova	Uređaj ne koristite ako pada kiša




### Upozorenje!

					
Upozorenje/Pažnja	Upozorenje na opasnost od ozljeda uslijed strujnog udara	Održavajte sigurnosno odstojanje			

### Naredbe:

					
Pri radu koristite zaštitne naočale	Upotrebljavajte zaštitne slušalice	Koristite zaštitne rukavice.	Upotrebljavajte respirator	Prije otvaranja izvucite utikač iz utičnice	Prije rada sa strojem pažljivo pročitajte ovaj naputak za uporabu.








### Zaštita okoliša:

					
Osigurajte stručnu likvidaciju otpada kako ne bi došlo do oštećenja okoliša.	Ambalažu od ljepenke odnesite na recikliranje u odgovarajući centar za skupljanje otpada.	Električne ili elektronske uređaje u kvaru i/ili likvidirane uređaje odnesite u odgovarajuće centre za skupljanje otpada.			

## Pakiranje:

					
Čuvajte od utjecaja vlage	Ambalaža mora biti okrenuta prema gore	Pozor! Krhki tovar!			

## Tehnički podaci:

					
Snaga motora	Priključak	Obrtaji na minutu	Dimenzije brusne trake	Dimenzije brusnog koluta	Težina
					
Razina buke					

## 2.3 Korištenje uređaja sukladno njegovoj namjeni

Uređaj se upotrebljava isključivo za brušenje i obradu samo drvenih predmeta.

Proizvođač ne snosi nikakvu odgovornost za štete nastale uslijed nepoštivanja odredbi opće važećih propisa te uslijed nepoštivanja odredbi i uputa navedenih u ovom napatku za korištenje.

## 2.4 Sekundarna opasnost i zaštitne mjere

### 2.4.1 Mehanička sekundarna opasnost

Opasnost	Opis	Zaštitna(e) mjera(e)	Sekundarna opasnost
Hvatanje, namotanje	Široka odjeća ili nakit mogu biti zahvaćeni pokretnim dijelovima.	Nosite uvijek odjeću uz tijelo i nemojte nositi nakit, koji bi mogao biti zahvaćen.	
Trenje, ogrebotine	Dodir sa rotirajućim brusnim kolutom može dovesti do ozbiljnih povrjeda.	Spriječite dodir sa brusnim elementima. Upotrebljavajte zaštitne rukavice	

### 2.4.2 Sekundarna opasnost električnog udara

Opasnost	Opis	Zaštitna(e) mjera(e)	Sekundarna opasnost
Direktan kontakt sa dijelovima pod naponom	Oštećen kabao ili utikač može dovesti do udara električnom strujom.	Oštećene kablove ili utikače mora zamijeniti stručnjak. Uređaj koristite samo priključen na utičnicu i sa zaštitnim prekidačem za prekostrujnu zaštitu (FI).	
Neposredan kontakt sa el. strujom	Ozljede uslijed kontakta sa vodljivim dijelovima kod otvorenih električnih dijelova ili oštećenih konstrukcijskih dijelova.	Prilikom održavanja uvijek izvucite utikač. Uređaj koristite samo priključen na utičnicu i sa zaštitnim prekidačem za prekostrujnu zaštitu (FI).	

#### 2.4.3 Opasnost od buke

Opasnost	Opis	Zaštitna(e) mjera(e)	Sekundarna opasnost
Oštećenje sluha	Duži rad sa ovim uređajem dovodi do oštećenja sluha.	Uvijek koristite sredstva za zaštitu sluha.	

#### 2.4.4 Opasnosti od materijala i ostalih tvari

Opasnost	Opis	Zaštitna(e) mjera(e)	Sekundarna opasnost
Kontakt udisanje	Pri višim količinama prašine može doći do oštećenja pluća.	Prilikom rada sa uređajem nosite uvijek respirator.	

#### 2.4.5 Nepoštivanje ergonomskih načela

Opasnost	Opis	Zaštitna(e) mjera(e)	Sekundarna opasnost
Nemarno korištenje sredstava za osobnu zaštitu	Kod rada sa uređajem bez korištenja sredstava za osobnu zaštitu na radu može doći do ozbiljnih unutarnjih i vanjskih ozljeda.	Pri radu uvijek nosite odgovarajuću zaštitnu odjeću i radite vrlo oprezno.	
Nedovoljno lokalno osvjetljenje	Nedostatno osvjetljenje predstavlja veliki sigurnosni rizik.	Prilikom rada sa aparatom osigurajte uvijek dostatno osvjetljenje.	

#### 2.4.6 Ostale vrste opasnosti

Opasnost	Opis	Zaštitna(e) mjera(e)	Sekundarna opasnost
Odbačeni predmeti ili tekućine koje mogu brizgati	Prilikom brušenja mogu sredstva za brušenje ili dijelovi medija ozlijediti vaše oči.	Prilikom rada sa uređajem nosite uvijek zaštitne naočale.	

#### 2.4.7 Likvidacija

Upute za likvidaciju stroja proizlaze iz navedenih piktograma smještenih na stroju odnosno na pakiranju. Objašnjenja značenja pojedinačnih piktograma ćete naći u poglavlju „Oznake na stroju“.

### 2.5 Preporuke prije upotrebe

Prije upotrebe uređaja mora korisnik pažljivo pročitati ove upute za korištenje.

#### 2.5.1 Kvalifikacija

Osim detaljne upute od strane stručnjaka u vezi korištenja ovog uređaja nije potrebna druga kvalifikacija.

#### 2.5.2 Minimalna starost osoblja stroja

Sa crpkom smiju raditi samo osobe koje su navršile 16 godina. Jedina iznimka jest rad maloljetnih osoba, uz uvjet da ove osobe rade sa crpkom u okviru praktičnih vježbi pod nadzorom stručnog voditelja obuke.

#### 2.5.3 Obuka

Korištenje uređaja zahtijeva samo odgovarajuću pouku od strane stručne osobe odnosno upoznavanje sa uputama navedenim u napatku za korištenje. Specijalna obuka nije neophodna.

### 3 Tehnički podaci

Priključak:	230 V
Frekvencija / tip zaštite:	50 Hz / IP 20
Zaštitna klasa:	I
Maks. snaga P1:	650 W
Obrtaji motora:	3500 min <sup>-1</sup>
Radna površina d x š:	225 x 165 mm
O brusnog koluta, približno:	152 mm
Dimenzije brusne trake d x š:	910 x 100 mm
Nagib graničnika:	0-45°
Nagib brusne trake:	0-90°
Priključni kabao:	2 m / H05 VV-F
Težina približno:	13 kg
Dimenzije d x š x v u mm:	570 x 260 x 340 mm
Nar. broj:	55113

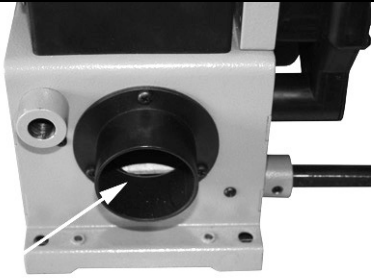
### 4 Transport i skladištenje

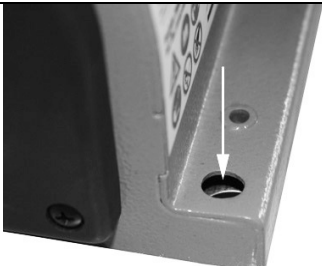


Uređaj je namijenjen samo za stacionarnu upotrebu.  
Dijelove, koje ne upotrebljavajte čuvate na suhom i zatvorenom mjestu.

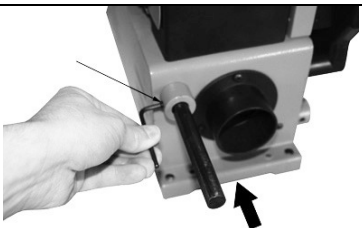
### 5 Montaža i prvo stavljanje u pogon

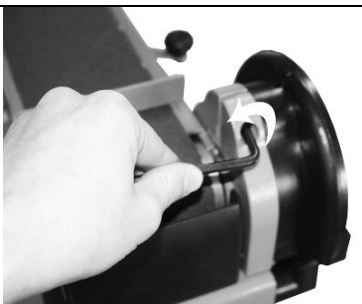
Konstrukcijska grupa 1	Isporučeni dijelovi i oprema	
<p>Slika br. 2</p>		
Konstrukcijska grupa 2	Neophodne konstr. grupe	Isporučeni dijelovi i oprema
<p>Slika br. 3</p>	Konstrukcijska grupa 1	Slika br. 1 – Poz. 2
Konstrukcijska grupa 3	Neophodne konstr. grupe	Isporučeni dijelovi i oprema
<p>Slika br. 4</p>	Konstrukcijska grupa 2	Slika br. 1 – Poz. 3

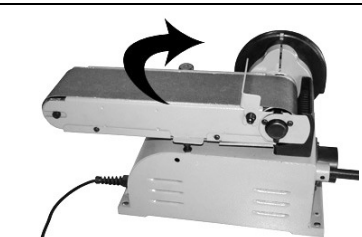

 <p style="text-align: right;">Slika br. 5</p>	<p><b>i</b> Uređaj može djelovati uvijek sa priključenim sistemom za odsisivanje. Time se sprječava jako stvaranje prašine koja može biti štetna po zdravlje, i omogućava i postizanje boljeg rezultata brušenja.</p>
---	---

 <p style="text-align: right;">Slika br. 6</p>	<p>Pričvrstite uređaj pomoću odgovarajućih vijaka na 4 mjesta vodoravne površine i provjerite da li je ispravno pričvršćen.</p>
---	---

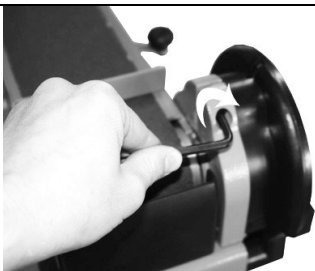
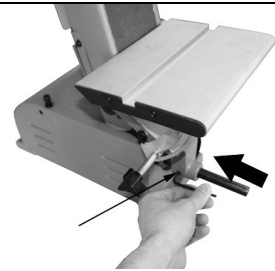
### 5.1 Alternativna montaža stola

Konstrukcijska grupa 4	Neophodne konstr. grupe	Isporučeni dijelovi i oprema	
 <p>Slika br. 7</p>		<p>Montažna šipka sa iz konstrukcijske grupe 1</p>	

Konstrukcijska grupa 5	Neophodne konstr. grupe	Isporučeni dijelovi i oprema	
 <p>Slika br. 8</p>	<p>Konstrukcijska grupa 4</p>		

Konstrukcijska grupa 6	Neophodne konstr. grupe	Isporučeni dijelovi i oprema	
 <p>Slika br. 9</p>	<p>Konstrukcijska grupa 5</p>		



Konstrukcijska grupa 7	Neophodne konstr. grupe	Isporučeni dijelovi i oprema	
 <p>Slika br. 10</p>	Konstrukcijska grupa 6		
 <p>Slika br. 11</p>	Konstrukcijska grupa 7	Slika br. 1 – Poz. 2	

## 5.2 Sigurnosne upute za prvo stavljanje u rad

- Pazite na ispravno učvršćenje uređaja na odgovarajućoj površini.
- Provjerite da li su svi vijčani spojevi dobro zategnuti.



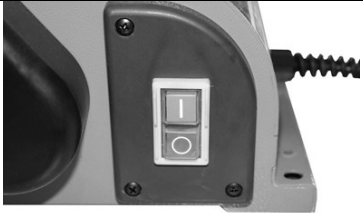
## 5.3 Postupak

- Montažu pojedinačnih dijelova izvršite u prikazanom redoslijedu. Prilikom montaže pazite na ispravan raspored konstrukcijskih dijelova prema slikama.
- Na priključak za usisavanje priključite prikladan uređaj za usisavanje prašine.



Uređaj može djelovati uvijek sa priključenim sistemom za odsisavanje. Time se sprječava jako stvaranje prašine koja može biti štetna po zdravlje, i omogućava i postizanje boljeg rezultata brušenja.

## 6 Rukovanje

 <p>Slika br. 12</p>	 <p><b>Pazite na smjer okretanja!</b></p>
 <p>Slika br. 13</p>	<p>Uređaj se uključuje sa gumbom (I). Međutim, isključuje se sa gumbom (0).</p>

## 6.1 Sigurnosne upute za osoblje stroja



Prije održavanja, podešavanja i čišćenja uređaja uvijek izvadite utikač iz utičnice. Nakon završetka rada izvucite utikač iz utičnice.

- Prije korištenja stroja obavezno pročitajte upute navedene u Naputku za uporabu dizala.
- Pridržavajte se svih sigurnosnih uputa navedenih u naputku za uporabu.
- Pri radu se ponašajte odgovorno prema ostalim osobama.

## 6.2 Upute korak po korak

1. Uređaj uključite i predmet obradite na brusnoj traci ili na brusnom kolutu. (Nikad ne obrađujte obradak protiv smjera okretanja).
2. Uređaj isključite i očistite.

## 7 Kvarovi – uzroci – otklanjanje kvarova

**UPOZORENJE: UVIJEK PRVO PROVJERITE TERMIČKE OSIGURAČE ZA ZAŠTITU PROTIV PREGRIJAVANJA**

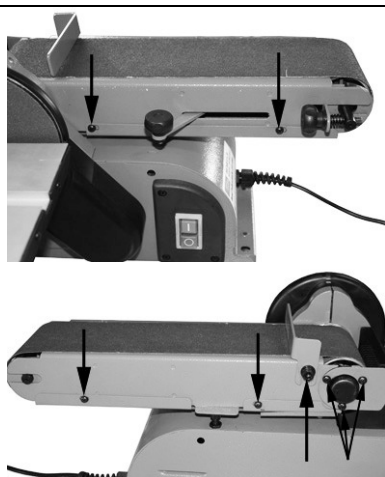
Kvar	Uzrok	Način uklanjanja
Opaljeno drvo.	1. Tupa traka ili kolut.	1. Traku ili kolut zamijenite. (vidi: Zamjena trake za brušenje)
Traka teče ukoso.	1. Neispravno je podešena.	1. Traku ponovo podesite (vidi: Zamjena trake za brušenje)
Traka ne proradi.	1. Traka je prenapeta	1. Traku olabavite.

## 8 Pregledi i održavanje



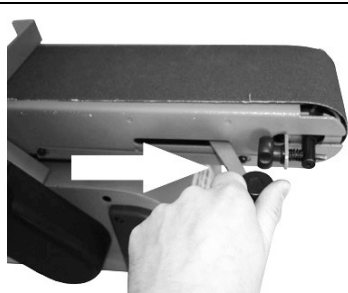
Prije održavanja, podešavanja i čišćenja uređaja uvijek izvadite utikač iz utičnice. Nakon završetka rada izvucite utikač iz utičnice.

### 8.1 Zamijena brusne trake novom



Slika br. 14

Odvrnite obilježene vijke i skinite donji pokrov, zadnju zaštitnu ploču i odbojnik.



Slika br. 15

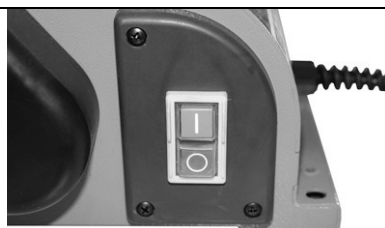
Zateznu obujmicu pomaknite u smjeru strjelice i tako olabavite traku za brušenje. Nakon skidanja svih pokrova možete traku za brušenje skinuti i zamijeniti s novom.

Zategnite traku za brušenje, a uz to polugu za zatezanje pritiskujte iznova u obratnom smjeru sve do odbojnika.



Slika br. 16

Pomoću vijka za podešavanje možete podesiti stopu trake za brušenje. Pri tome uključite oruđe i vijak za podešavanje okrećite lagano tako dugo, sve dok traka za brušenje teče ekscentrično prema osovini.



Slika br. 17

Uređaj se uključuje sa gumbom (I). Međutim, isključuje se sa gumbom (O).

## 8.2 Sigurnosne upute za tehničke preglede i održavanje

Samo redovito održavan uređaj može biti dobar pomoćnik pri radu. Nedovoljno održavanje i njega mogu uzrokovati nepredvidive nezgode i ozljede.

## 8.3 Plan tehničkih pregleda i održavanja

Vremenski interval	Opis	Drugi detalji
Nakon svake upotrebe	<ul style="list-style-type: none"> <li>Stroj obrišite čistom i suhom krpom ili puhanjem komprimiranog zraka pod niskim tlakom.</li> </ul>	

## 9 Rezervni dijelovi



Za brzo i operativno rješavanje reklamacija i narudžba rezervnih dijelova, popunite slijedeći obrazac na adresi:

<http://www.guede.com/support>

Ovaj obrazac možete naručiti također na

**Telefon:** +49 (0) 79 04 / 700-360  
**Telefaks:** +49 (0) 79 04 / 700-51999  
**E-Mail:** support@ts.guede.com

**Prije prvog stavljanja stroja u rad neophodno je pročitati sve informacije i upute navedene u Naputku za uporabu.**

A.V. 3

Dodatno tiskani materijali, i djelomične dopune, zahtijevaju odobrenje.

Pridržano pravo na tehničke izmjene.

© Güde GmbH & Co. KG

## Sadržaj

Oznaka	Strana
<b>1 Uređaj</b>	<b>3</b>
1.1 Opseg isporuke	3
1.2 Jamstvo	3
<b>2 Opće upute za sigurnost na radu</b>	<b>3</b>
2.1 Upute za slučaj nužde	4
2.2 Oznake na uređaju	4
2.3 Korištenje uređaja sukladno njegovoj namjeni	6
2.4 Sekundarna opasnost i zaštitne mjere	6
2.4.1 Mehanička sekundarna opasnost	6
2.4.2 Sekundarna opasnost električnog udara	6
2.4.3 Opasnost od buke	8
2.4.4 Opasnosti od materijala i ostalih tvari	8
2.4.5 Nepoštivanje ergonomskih načela	8
2.4.6 Ostale vrste opasnosti	8
2.4.7 Likvidacija	8
2.5 Preporuke prije upotrebe	8
2.5.1 Kvalifikacija	8
2.5.2 Minimalna starost osoblja stroja	8
2.5.3 Obuka	8
<b>3 Tehnički podaci</b>	<b>9</b>
<b>4 Transport i skladištenje</b>	<b>9</b>
<b>5 Montaža i prvo stavljanje u pogon</b>	<b>9</b>
5.1 Alternativna montaža stola	10
5.2 Sigurnosne upute za prvo stavljanje u rad	11
5.3 Postupak	11
<b>6 Rukovanje</b>	<b>11</b>
6.1 Sigurnosne upute za osoblje stroja	12
6.2 Upute korak po korak	12
<b>7 Kvarovi – uzroci – otklanjanje kvarova</b>	<b>12</b>
<b>8 Pregledi i održavanje</b>	<b>12</b>
8.1 Zamijena brusne trake novom	12
8.2 Sigurnosne upute za tehničke preglede i održavanje	13
8.3 Plan tehničkih pregleda i održavanja	13
<b>9 Rezervni dijelovi</b>	<b>13</b>

Trudimo se sistematično poboljšavati kvalitetu naših proizvoda. Zbog toga može doći do izmjene navedenih tehničkih parametara i slika!

## 1 Uređaj

Stacionarna brusilica za brušenje drva s brusnim uređajem sa kolutom. Tračni uređaj sa otklonom u vodoravnom i okomitom smjeru. Jednostavna zamjena trake za brušenje pomoću priteznog uređaja. Pogon preko klinastog remena.

### 1.1 Opseg isporuke



1. Podnožje/ormar
2. Konzola stola
3. Kutni graničnik
4. Brusni kolot
5. Brusna traka

### 1.2 Jamstvo

Jamstvo je u skladu sa jamčevnim listom u prilogu.

## 2 Opće upute za sigurnost na radu

Prije prvog stavljanja stroja u rad neophodno je pročitati sve informacije i upute navedene u Naputku za uporabu. U slučaju bilo kakvih sumnja ili poteškoća u vezi instalacije i rukovanja sa strojem obratite se proizvođaču (Odjelu za servis).

**U SVRHU OSIGURANJA VISOKOG STUPNJA BEZOPASNOSTI I SIGURNOSTI KOD RADA SA STROJEM PRIDRŽAVAJTE SE, MOLIM, SLIJEDEĆIH UPUTA ZA RAD:**

#### UPOZORENJE!

- Uređaj mora uvijek biti sigurno, vodoravno i čvrsto pričvršćena uz radni stol.
- Radno mjesto mora biti uvijek čisto i dovoljno osvetljeno.
- Uređaj nikada ne koristite u blizini lako zapaljivih tvari, plinova ili tekućina.
- Upotrebljavajte zaštitne naočale, štitnike za sluh i odgovarajuću zaštitnu odjeću. U slučaju potrebe nosite i respirator.
- Uvijek koristite odgovarajuću odjeću. Ne nosite široku odjeću ili nakite koji mogu biti namotani na pokretne ili rotacijske dijelove alata. Preporučujemo obuću, koja ne klizi. Ako imate dugu kosu, nosite mrežu.
- Prilikom rada sa aparatom stojte uvijek stabilno.
- Nepozvane osobe, a posebno djeca se moraju zadržavati van radnog mjesta.
- Zaštitne elemente ostavite na njihovom mjestu i provjerite njihovo besprijekorno funkcioniranje.
- Redovito provjerite da li su svi vijčani spojevi dobro zategnuti.
- Provjerite da li se priključni kabel ne nalazi u blizini rotirajućih dijelova uređaja.
- Nikada ne ostavljajte stroj bez nadzora. Ukoliko se želite udaljiti od uređaja, isključite je.
- Ukoliko uređaj upravo ne koristite odnosno prije radova na održavanju/čišćenja ili zamjene alata uvijek izvadite kabel iz utičnice.
- Sve montažne ključeve uvijek izvadite iz uređaja. Prije uključivanja uređaja provjerite, da li ste odstranili ključeve i pribor za podešavanje.
- Kod duljih obradaka je moguće koristiti dodatni naslon.
- Uređaj se smije koristiti samo sa odgovarajućim sistemom za odsisavanje prašine.
- Nikad ne dirajte brusnih sredstava golim rukama.



**Uređaj se može koristiti samo u mreži sa FI (zaštitni prekidač protiv prekostruje).**

## 2.1 Upute za slučaj nužde


Osigurajte prvu pomoć prema vrsti ozljeda i što najbrže potražite stručnu liječničku pomoć.  
Oštećenu osobu čuvajte od drugih opasnosti i pomirite ga.

## 2.2 Oznake na uređaju





### Značenje simbola

U ovom naputku i/ili na stroju koriste se slijedeći simboli:




### Sigurnost proizvoda:

					
Proizvod ispunjava zahtjeve odgovarajućih normi EU					







### Zabrane:

					
Opća zabrana (zajedno sa drugim piktogramom)-	Prisustvo otvorene vatre i pušenje je zabranjeno.	Zabranjeno dodirivanje.	Ne vucite za kabao	Čuvajte ruke od rotirajućih dijelova	Uređaj ne koristite ako pada kiša




### Upozorenje!

					
Upozorenje/Pažnja	Upozorenje na opasnost od ozljeda uslijed strujnog udara	Održavajte sigurnosno odstojanje			




### Naredbe:

					
Pri radu koristite zaštitne naočale	Upotrebljavajte zaštitne slušalice	Koristite zaštitne rukavice.	Upotrebljavajte respirator	Prije otvaranja izvucite utikač iz utičnice	Prije rada sa strojem pažljivo pročitajte ovaj naputak za uporabu.








### Zaštita okoliša:

					
Osigurajte stručnu likvidaciju otpada kako ne bi došlo do oštećenja okoliša.	Ambalažu od ljepenke odnesite na recikliranje u odgovarajući centar za skupljanje otpada.	Električne ili elektronske uređaje u kvaru i/ili likvidirane uređaje odnesite u odgovarajuće centre za skupljanje otpada.			

## Pakiranje:

					
Čuvajte od utjecaja vlage	Ambalaža mora biti okrenuta prema gore	Pozor! Krhki tovar!			

## Tehnički podaci:

					
Snaga motora	Priključak	Obrtaji na minutu	Dimenzije brusne trake	Dimenzije brusnog koluta	Težina
					
Razina buke					

## 2.3 Korištenje uređaja sukladno njegovoj namjeni

Uređaj se upotrebljava isključivo za brušenje i obradu samo drvenih predmeta.

Proizvođač ne snosi nikakvu odgovornost za štete nastale uslijed nepoštivanja odredbi opće važećih propisa te uslijed nepoštivanja odredbi i uputa navedenih u ovom napatku za korištenje.

## 2.4 Sekundarna opasnost i zaštitne mjere

### 2.4.1 Mehanička sekundarna opasnost

Opasnost	Opis	Zaštitna(e) mjera(e)	Sekundarna opasnost
Hvatanje, namotanje	Široka odjeća ili nakit mogu biti zahvaćeni pokretnim dijelovima.	Nosite uvijek odjeću uz tijelo i nemojte nositi nakit, koji bi mogao biti zahvaćen.	
Trenje, ogrebotine	Dodir sa rotirajućim brusnim kolutom može dovesti do ozbiljnih povrjeda.	Spriječite dodir sa brusnim elementima. Upotrebljavajte zaštitne rukavice	

### 2.4.2 Sekundarna opasnost električnog udara

Opasnost	Opis	Zaštitna(e) mjera(e)	Sekundarna opasnost
Direktan kontakt sa dijelovima pod naponom	Oštećen kabao ili utikač može dovesti do udara električnom strujom.	Oštećene kablove ili utikače mora zamijeniti stručnjak. Uređaj koristite samo priključen na utičnicu i sa zaštitnim prekidačem za prekostrujnu zaštitu (FI).	
Neposredan kontakt sa el. strujom	Ozljede uslijed kontakta sa vodljivim dijelovima kod otvorenih električnih dijelova ili oštećenih konstrukcijskih dijelova.	Prilikom održavanja uvijek izvucite utikač. Uređaj koristite samo priključen na utičnicu i sa zaštitnim prekidačem za prekostrujnu zaštitu (FI).	

#### 2.4.3 Opasnost od buke

Opasnost	Opis	Zaštitna(e) mjera(e)	Sekundarna opasnost
Oštećenje sluha	Duži rad sa ovim uređajem dovodi do oštećenja sluha.	Uvijek koristite sredstva za zaštitu sluha.	

#### 2.4.4 Opasnosti od materijala i ostalih tvari

Opasnost	Opis	Zaštitna(e) mjera(e)	Sekundarna opasnost
Kontakt udisanje	Pri višim količinama prašine može doći do oštećenja pluća.	Prilikom rada sa uređajem nosite uvijek respirator.	

#### 2.4.5 Nepoštivanje ergonomskih načela

Opasnost	Opis	Zaštitna(e) mjera(e)	Sekundarna opasnost
Nemarno korištenje sredstava za osobnu zaštitu	Kod rada sa uređajem bez korištenja sredstava za osobnu zaštitu na radu može doći do ozbiljnih unutarnjih i vanjskih ozljeda.	Pri radu uvijek nosite odgovarajuću zaštitnu odjeću i radite vrlo oprezno.	
Nedovoljno lokalno osvjetljenje	Nedostatno osvjetljenje predstavlja veliki sigurnosni rizik.	Prilikom rada sa aparatom osigurajte uvijek dostatno osvjetljenje.	

#### 2.4.6 Ostale vrste opasnosti

Opasnost	Opis	Zaštitna(e) mjera(e)	Sekundarna opasnost
Odbačeni predmeti ili tekućine koje mogu brizgati	Prilikom brušenja mogu sredstva za brušenje ili dijelovi medija ozlijediti vaše oči.	Prilikom rada sa uređajem nosite uvijek zaštitne naočale.	

#### 2.4.7 Likvidacija

Upute za likvidaciju stroja proizlaze iz navedenih piktograma smještenih na stroju odnosno na pakiranju. Objašnjenja značenja pojedinačnih piktograma ćete naći u poglavlju „Oznake na stroju“.

### 2.5 Preporuke prije upotrebe

Prije upotrebe uređaja mora korisnik pažljivo pročitati ove upute za korištenje.

#### 2.5.1 Kvalifikacija

Osim detaljne upute od strane stručnjaka u vezi korištenja ovog uređaja nije potrebna druga kvalifikacija.

#### 2.5.2 Minimalna starost osoblja stroja

Sa crpkom smiju raditi samo osobe koje su navršile 16 godina. Jedina iznimka jest rad maloljetnih osoba, uz uvjet da ove osobe rade sa crpkom u okviru praktičnih vježbi pod nadzorom stručnog voditelja obuke.

#### 2.5.3 Obuka

Korištenje uređaja zahtijeva samo odgovarajuću pouku od strane stručne osobe odnosno upoznavanje sa uputama navedenim u napatku za korištenje. Specijalna obuka nije neophodna.



### 3 Tehnički podaci

Priključak:	230 V
Frekvencija / tip zaštite:	50 Hz / IP 20
Zaštitna klasa:	I
Maks. snaga P1:	650 W
Obrtaji motora:	3500 min <sup>-1</sup>
Radna površina d x š:	225 x 165 mm
O brusnog koluta, približno:	152 mm
Dimenzije brusne trake d x š:	910 x 100 mm
Nagib graničnika:	0-45°
Nagib brusne trake:	0-90°
Priključni kabao:	2 m / H05 VV-F
Težina približno:	13 kg
Dimenzije d x š x v u mm:	570 x 380 x 300 mm
Nar. broj:	55113

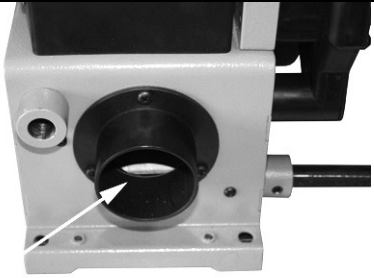
### 4 Transport i skladištenje

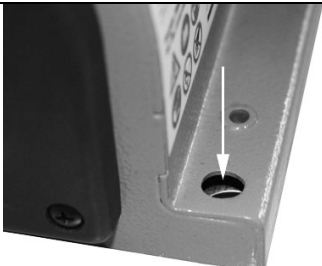


Uređaj je namijenjen samo za stacionarnu upotrebu.  
Dijelove, koje ne upotrebljavajte čuvate na suhom i zatvorenom mjestu.

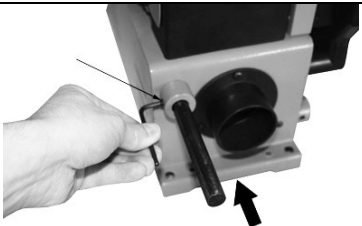
### 5 Montaža i prvo stavljanje u pogon

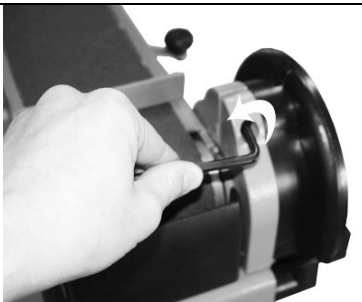
Konstrukcijska grupa 1	Isporučeni dijelovi i oprema	
<p>Slika br. 2</p>		
Konstrukcijska grupa 2	Neophodne konstr. grupe	Isporučeni dijelovi i oprema
<p>Slika br. 3</p>	Konstrukcijska grupa 1	Slika br. 1 – Poz. 2
Konstrukcijska grupa 3	Neophodne konstr. grupe	Isporučeni dijelovi i oprema
<p>Slika br. 4</p>	Konstrukcijska grupa 2	Slika br. 1 – Poz. 3

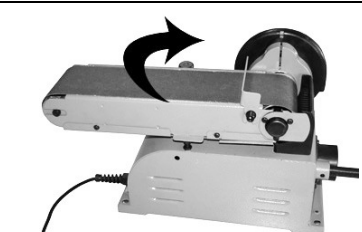

 <p style="text-align: right;">Slika br. 5</p>	<p><b>i</b> Uređaj može djelovati uvijek sa priključenim sistemom za odsisivanje. Time se sprječava jako stvaranje prašine koja može biti štetna po zdravlje, i omogućava i postizanje boljeg rezultata brušenja.</p>
---	---

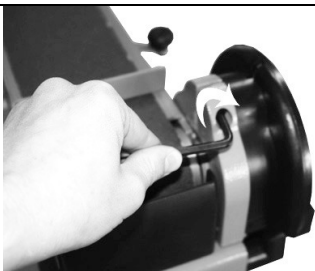
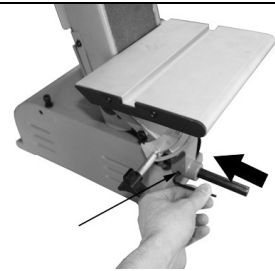
 <p style="text-align: right;">Slika br. 6</p>	<p>Pričvrstite uređaj pomoću odgovarajućih vijaka na 4 mjesta vodoravne površine i provjerite da li je ispravno pričvršćen.</p>
---	---

### 5.1 Alternativna montaža stola

Konstrukcijska grupa 4	Neophodne konstr. grupe	Isporučeni dijelovi i oprema	
 <p>Slika br. 7</p>		<p>Montažna šipka sa iz konstrukcijske grupe 1</p>	

Konstrukcijska grupa 5	Neophodne konstr. grupe	Isporučeni dijelovi i oprema	
 <p>Slika br. 8</p>	<p>Konstrukcijska grupa 4</p>		

Konstrukcijska grupa 6	Neophodne konstr. grupe	Isporučeni dijelovi i oprema	
 <p>Slika br. 9</p>	<p>Konstrukcijska grupa 5</p>		

Konstrukcijska grupa 7	Neophodne konstr. grupe	Isporučeni dijelovi i oprema	
 <p>Slika br. 10</p>	Konstrukcijska grupa 6		
 <p>Slika br. 11</p>	Konstrukcijska grupa 7	Slika br. 1 – Poz. 2	

## 5.2 Sigurnosne upute za prvo stavljanje u rad

- Pazite na ispravno učvršćenje uređaja na odgovarajućoj površini.
- Provjerite da li su svi vijčani spojevi dobro zategnuti.



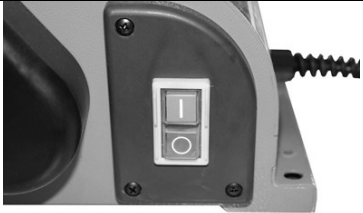
## 5.3 Postupak

- Montažu pojedinačnih dijelova izvršite u prikazanom redoslijedu. Prilikom montaže pazite na ispravan raspored konstrukcijskih dijelova prema slikama.
- Na priključak za usisavanje priključite prikladan uređaj za usisavanje prašine.



Uređaj može djelovati uvijek sa priključenim sistemom za odsisavanje. Time se sprječava jako stvaranje prašine koja može biti štetna po zdravlje, i omogućava i postizanje boljeg rezultata brušenja.

## 6 Rukovanje

 <p>Slika br. 12</p>	 <p><b>Pazite na smjer okretanja!</b></p>
 <p>Slika br. 13</p>	<p>Uređaj se uključuje sa gumbom (I). Međutim, isključuje se sa gumbom (0).</p>

## 6.1 Sigurnosne upute za osoblje stroja



Prije održavanja, podešavanja i čišćenja uređaja uvijek izvadite utikač iz utičnice. Nakon završetka rada izvucite utikač iz utičnice.

- Prije korištenja stroja obavezno pročitajte upute navedene u Naputku za uporabu dizala.
- Pridržavajte se svih sigurnosnih uputa navedenih u naputku za uporabu.
- Pri radu se ponašajte odgovorno prema ostalim osobama.

## 6.2 Upute korak po korak

1. Uređaj uključite i predmet obradite na brusnoj traci ili na brusnom kolutu. (Nikad ne obrađujte obradak protiv smjera okretanja).
2. Uređaj isključite i očistite.

## 7 Kvarovi – uzroci – otklanjanje kvarova

**UPOZORENJE: UVIJEK PRVO PROVJERITE TERMIČKE OSIGURAČE ZA ZAŠTITU PROTIV PREGRIJAVANJA**

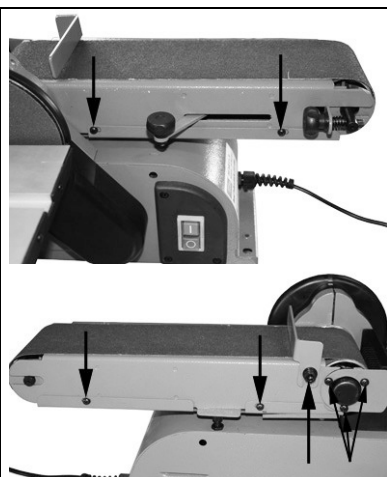
Kvar	Uzrok	Način uklanjanja
Opaljeno drvo.	1. Tupa traka ili kolut.	1. Traku ili kolut zamijenite. (vidi: Zamjena trake za brušenje)
Traka teče ukoso.	1. Neispravno je podešena.	1. Traku ponovo podesite (vidi: Zamjena trake za brušenje)
Traka ne proradi.	1. Traka je prenapeta	1. Traku olabavite.

## 8 Pregledi i održavanje



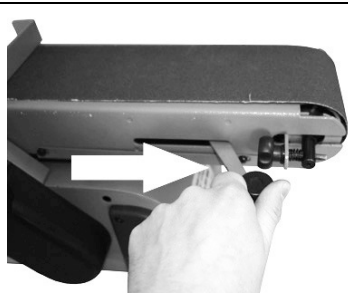
Prije održavanja, podešavanja i čišćenja uređaja uvijek izvadite utikač iz utičnice. Nakon završetka rada izvucite utikač iz utičnice.

### 8.1 Zamijena brusne trake novom



Slika br. 14

Odvrnite obilježene vijke i skinite donji pokrov, zadnju zaštitnu ploču i odbojnik.



Slika br. 15

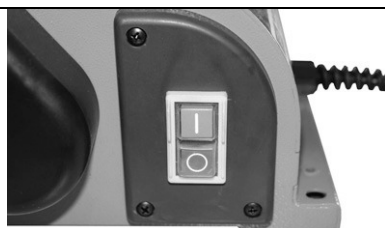
Zateznu obujmicu pomaknite u smjeru strjelice i tako olabavite traku za brušenje. Nakon skidanja svih pokrova možete traku za brušenje skinuti i zamijeniti s novom.

Zategnite traku za brušenje, a uz to polugu za zatezanje pritiskujte iznova u obratnom smjeru sve do odbojnika.



Slika br. 16

Pomoću vijka za podešavanje možete podesiti stopu trake za brušenje. Pri tome uključite oruđe i vijak za podešavanje okrećite lagano tako dugo, sve dok traka za brušenje teče ekscentrično prema osovini.



Slika br. 17

Uređaj se uključuje sa gumbom (I). Međutim, isključuje se sa gumbom (O).

## 8.2 Sigurnosne upute za tehničke preglede i održavanje

Samo redovito održavan uređaj može biti dobar pomoćnik pri radu. Nedovoljno održavanje i njega mogu uzrokovati nepredvidive nezgode i ozljede.

## 8.3 Plan tehničkih pregleda i održavanja

Vremenski interval	Opis	Drugi detalji
Nakon svake upotrebe	<ul style="list-style-type: none"> <li>Stroj obrišite čistom i suhom krpom ili puhanjem komprimiranog zraka pod niskim tlakom.</li> </ul>	

## 9 Rezervni dijelovi



Za brzo i operativno rješavanje reklamacija i narudžba rezervnih dijelova, popunite slijedeći obrazac na adresi:

<http://www.guede.com/support>

Ovaj obrazac možete naručiti također na

**Telefon:** +49 (0) 79 04 / 700-360  
**Telefaks:** +49 (0) 79 04 / 700-51999  
**E-Mail:** support@ts.guede.com

**Преди да въведете уреда в действие, моля прочетете старателно това упътване за обслужване.**

A.V. 3

Добавки, и то и частични, изискват одобрение.

Технически промени са изключени.

© Güde GmbH & Co. KG

## Съдържание

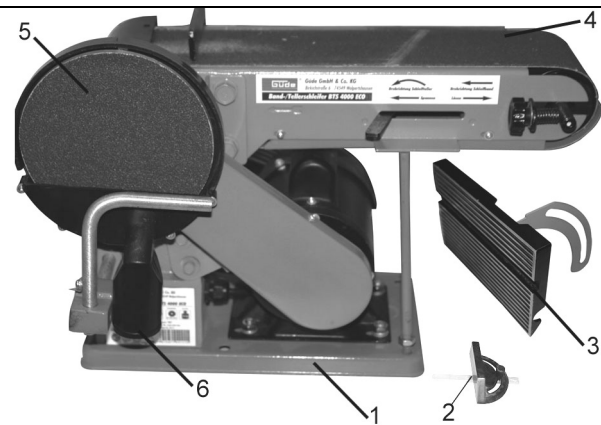
Обозначение	Страница
<b>1 Уред</b> .....	<b>3</b>
1.1 Обем на доставката .....	3
1.2 Гаранция .....	3
<b>2 Всеобщи указания за безопасност</b> .....	<b>3</b>
2.1 Поведение в случай на беда .....	4
2.2 Обозначение на уреда .....	4
2.3 Употреба в съответствие с предназначението .....	6
2.4 Останали опасности и предпазни мерки .....	6
2.4.1 Механически остатъчни опасности .....	6
2.4.2 Електрически остатъчни опасности .....	6
2.4.3 Заплаха от шум .....	8
2.4.4 Заплаха от материали и други вещества .....	8
2.4.5 Пренебрегване на ергономическите правила .....	8
2.4.6 Други заплахи .....	8
2.4.7 Ликвидация .....	8
2.5 Изисквания за обслужване .....	8
2.5.1 Квалификация .....	8
2.5.2 Минимална възраст .....	8
2.5.3 Обучение .....	8
<b>3 Технически данни</b> .....	<b>9</b>
<b>4 Транспортиране и складиране</b> .....	<b>9</b>
<b>5 Монтаж и първоначално пускане в действие</b> .....	<b>9</b>
5.1 Алтернативен монтаж на масата .....	9
5.2 Указания за безопасност при първоначално пускане в действие .....	10
5.3 Метод .....	10
<b>6 Обслужване</b> .....	<b>10</b>
<b>7 Промяна на ъгъла на шлайфане (отвесна употреба)</b> .....	<b>11</b>
7.1 Указания за безопасност при обслужването .....	11
7.2 Упътване крачка след крачка .....	11
<b>8 Повреди - Причини - Отстраняване</b> .....	<b>12</b>
<b>9 Прегледи и поддръжка</b> .....	<b>12</b>
9.1 Смяна на шлайфащата лента .....	12
9.2 Указания за безопасност при прегледи и поддръжка .....	13
9.3 План на прегледите и поддръжка .....	13
<b>10 Резервни части</b> .....	<b>13</b>

Стремим се за постоянно подобряване на нашите продукти. Затова техническите данни и картинки могат да се променят!

## 1 Уред

Стационарна лентова шлайфмашина с чинийно шлайфащо устройство. С хоризонтално и вертикално завъртане. Шлайфащата лента може лесно да се смени благодарение на стягащото устройство. Задвижване с клинообразен ремък.

### 1.1 Обем на доставката



1. Статив/шкаф
2. Ъглов ограничител
3. Конзола на масата
4. Шлайфаща лента
5. Шлайфаща лента
6. Изсмукващо гърло

Карт. 1

### 1.2 Гаранция

Гаранционните права са според прибавената гаранционна карта.

## 2 Всеобщи указания за безопасност

Указанията за обслужване е необходимо да се прочетат изцяло преди първоначалната употреба на уреда. Ако при включването и обслужването на уреда настанат съмнения, обърнете се към производителя (сервизното отделение).

**ЗА ДА БЪДЕ ГАРАНТИРАНА ВИСОКА СТЕПЕН НА БЕЗОПАСНОСТ, СПАЗВАЙТЕ ВНИМАТЕЛНО СЛЕДНИТЕ УКАЗАНИЯ:**

#### ВНИМАНИЕ!

- Уреда трябва винаги да е закрепен безопасно, хоризонтално и здраво към работната маса.
- Работното място трябва да е чисто и достатъчно осветено.
- Не използвайте уреда в близост до възпламенителни материали, газове или течности.
- Носете предпазни очила, защита за ушите и подходящо предпазно облекло. В случай на необходимост носете респиратор.
- Носете винаги подходящо облекло. Не носете широко облекло или бижута, които биха могли да бъдат захванати от въртящите се елементи. Препоръчва се противяхлъзгащи обувки. Ако имате дълги коси, носете мрежа за коса.
- По време на работа с уреда заемете винаги стабилна позиция.
- Останалите лица, преди всичко деца, дръжте извън обсега на работното място.
- Принадлежащите съоръжения за безопасност оставете задължително на своето място и осигурете тяхната безпогрешно функциониране.
- Редовно контролирайте, дали всички завинтвания са здраво монтирани.
- Убедете се, дали хранящия кабел не се намира в близост до въртящи се елементи.
- Не оставяйте уреда без надзор, когато работи. Изключете уреда, когато се отдалечавате от него.
- Ако не използвате уреда, преди поддръжка/почистване или при смяна на инструменти винаги извадете щепсела.
- Не оставяйте мушнати в уреда никакви ключове. Преди включване контролирайте, дали ключовете и настройващите съоръжения са отстранени.
- При по-дългите обработвани детайли е необходимо да се подсигури допълнителна опора.
- С уреда може да се работи само с подходящо изсмукване.
- Предотвратете докосване на своите ръце с шлайфа.



**С уреда може да се работи само в мрежа с FI (предпазен изключвател против погрешен ток).**

## 2.1 Поведение в случай на беда

Окажете при злополука съответната първа помощ и повикайте колкото се може по бързо квалифицирана медицинска помощ.


Предпазете пострадалия от други злополуки и го успокойте.

## 2.2 Обозначение на уреда

### Пояснение на символите

В тази инструкция и/или на уреда са използвани следните символи:




### Безопасност на продукта:

					
Продукта отговаря на съответните норми на ЕС					

### Забрани:

					
Забрана, всеобща (свързана с друг пиктограм)	Забрана за огън, неохраняван източник на светлина и пушене	Забранено докосването	Забранено е дърпането за кабела	Не докосвайте въртяще се елементи	Да не се използва уреда във влажна среда




### Предупреждения:

					
Предупреждение/ внимание	Предупреждение за опасно електрическо напрежение	Спазвайте безопасно разстояние			

### Нареждания:



					
Използвайте предпазни очила	Използвайте слушалки	Използвайте предпазни ръкавици	Носете респиратор	Преди да отворите извадете щепсела от мрежата	Преди употреба прочетете инструкцията по обслужването

### Защита на жизнената среда:







					
Опадъците ликвидирайте професионално, така че да не вредите на жизнената среда.	Опаковъчния материал от картон можете да предадете за цел рецилация във вторични суровини	Дефектни или ликвидирани електрически или електронни уреди могат да бъдат предадени в съответните сборни пунктове..			



## Опаковка:

					
Пазете пред влага	Опаковката трябва да е насочена - нагоре	Внимание чупливо			

## Технически данни:

					
Мощност на мотора	Присъединение към мрежата	Обороти в минута	Размери на шлайфашката лента	Размери на шлайфашния диск	Тегло

					
Ниво на акустичната мощност					

## 2.3 Употреба в съответствие с предназначението

Уреда може да се използва само за шлайфане и обработка на всички детайли от дърво.

При неспазване на наредбите, от всеобщо валидните предписи, както и на тази инструкция, не може да се вини производителя за възникнали щети.

## 2.4 Останали опасности и предпазни мерки

### 2.4.1 Механически остатъчни опасности

Заплахи	Описание	Предпазни мерки	Остатъчни опасности
Захващания, навивания	Широко облекло или бижута могат да бъдат захванати от подвижните елементи.	Носете винаги плътно облекло и не носете бижута, които биха могли да бъдат захванати.	
Триене, одраскване	Контакт с движещ се шлайфаш диск може да доведе до сериозни злополуки.	Винаги предотвратете контакт с шлайфашния диск. Носете предпазни ръкавици.	

### 2.4.2 Електрически остатъчни опасности

Заплахи	Описание	Предпазни мерки	Остатъчни опасности
Пряк електрически контакт	Дефектен кабел или щепсел могат да причинят удар от електрически ток.	Дефектни кабели или щепсели оставете винаги да смени специалист. Използвайте уреда само със присъединение с предпазен изключвател против погрешен ток (FI).	
Непряк електрически контакт	Нараняване от проводими елементи при отворени или дефектни конструктивни части.	При поддръжка винаги извадете щепсела. Използвайте уреда само със присъединение с предпазен изключвател против погрешен ток (FI).	

#### 2.4.3 Заплаха от шум

Заплахи	Описание	Предпазни мерки	Остатъчни опасности
Увреждане на слуха	Продължителната работа с уреда може да увреди слуха.	Носете винаги предпазители за уши.	

#### 2.4.4 Заплаха от материали и други вещества

Заплахи	Описание	Предпазни мерки	Остатъчни опасности
Контакт, вдъхване	При голяма прашност могат да бъдат увредени белите дробове.	При работа с уреда носете винаги респиратор.	

#### 2.4.5 Пренебрегване на ергономическите правила

Заплахи	Описание	Предпазни мерки	Остатъчни опасности
Небрежно използване на личните предпазни помагала	Обслужване на уреда без съответните предпазни помагала може да причини сериозни външни и вътрешни наранявания.	Носете винаги предписаното предпазно облекло и работете с размисъл.	
Неподходящо локално осветление	Недостатъчното осветление представлява голям риск за опасност.	При работа с уреда осигурете винаги достатъчно осветление.	

#### 2.4.6 Други заплахи

Заплахи	Описание	Предпазни мерки	Остатъчни опасности
Отхвърлени предмети или пръскащи течности	При шлайфане частиците от шлайфа или обработвания детайл могат да увредят Вашето зрение.	При работа с уреда носете винаги предпазни очила.	

#### 2.4.7 Ликвидация

Инструкции за ликвидация произлизат от пиктограмите разположени на уреда респ. на опаковката. Описанието на отделните значения ще намерите в капитолата "Обозначения на уреда".

### 2.5 Изисквания за обслужване

Обслужващия трябва преди използването на уреда старателно да прочете инструкцията за обслужване

#### 2.5.1 Квалификация

Освен подробното запознаване от специалист не е необходимо за използването на уреда никаква специална квалификация.

#### 2.5.2 Минимална възраст

С уреда могат да работят само лица, които са навършили 16 години. Изключения прави използването на непълнолетни само, ако това става по време на професионалното обучение с цел постигане на умение под надзора на обучаващото лице.

#### 2.5.3 Обучение

Използването на уреда изисква само съответното поучение от специалист респ. от инструкцията за обслужването. Специално обучение не е необходимо.

### 3 Технически данни

Присъединение:	230 V
Честота / тип защита:	50 Hz / IP 20
Клас на защита:	I
Макс. мощност P1:	650 W
Обороти на мотора:	3500 min <sup>-1</sup>
Работна площ Д x Ш:	225 x 165 мм
Ø на шлайфащата чиния пригл.:	152 мм
Размери на шлайфащата лента Д x Ш:	910 x 100 мм
Наклон на ограничителя:	0-45°
Наклон на шлайфащата лента:	0-90°
Захранващ кабел:	2 m / H05 VV-F
Тегло пригл.:	13 кгp
Размери Д x Ш x В в мм:	570 x 260 x 340 мм
Заявка №:	55113

### 4 Транспортиране и складиране



Уреда е конструиран само за стационарна употреба.  
Неупотребяваните уреди трябва да се съхраняват в сухо, заключено помещение.

### 5 Монтаж и първоначално пускане в действие




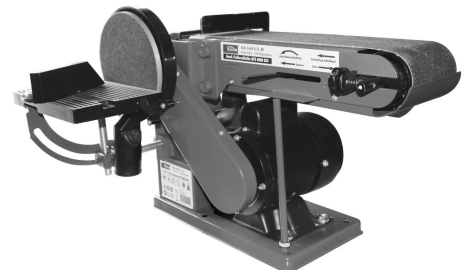
Карт. 2

Закрепете уреда с подходящи болтове към 4 дадени точки на равна водоравна повърхност и проверете здравето захващане на уреда.

#### 5.1 Алтернативен монтаж на масата

Конструктивна група 1	Необходими констр. групи	Доставени части и принадлежности
 Карт. 3		Лентовата и чиниена шлайфмашина 4000 се доставя почти комплектно сглобена. Трябва само да се придвижи конзолата на масата (карт.1 – поз. 3) на съответния болт (карт.3 – поз. А) и отдолу да се завинти с имбусен ключ.

<b>Конструктивна група 2</b>	<b>Необходими констр. групи</b>	<b>Доставени части и принадлежности</b>
 <p>Карт. 4</p>	Конструктивна група 1	Сега само закрепете конзолата на масата с доставения болт за аретация. Сега масата може плавно да се регулира.

<b>Конструктивна група 3</b>	<b>Необходими констр. Групи</b>	<b>Доставени части и принадлежности</b>
 <p>Карт. 5</p>	Конструктивна група 6	

## 5.2 Указания за безопасност при първоначално пускане в действие

- Обърнете внимание за безопасно закрепване на уреда към подходяща повърхност.
- Убедете се, дали всички завинтвания са затегнати.

## 5.3 Метод

- Извършете монтажа на отделните елементи в посочената последователност. При това внимавайте за правилното подреждане на конструктивните елементи според картинката.
- Към присъединението за изсмукване присъединете подходящ изсмуквател за прах.

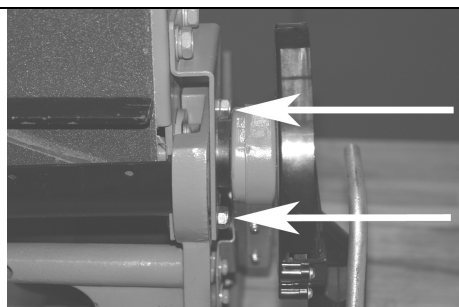


Уреда трябва да работи само с изсмукване. Това предпазва, първо, от прекалено голяма прашност, която може да е вредна за здравето, и второ, ще постигнете по-добър резултат при шлайфането.

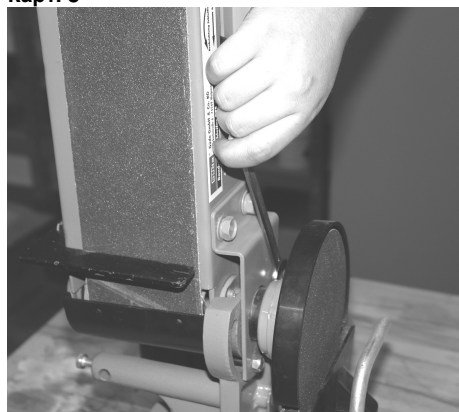
## 6 Обслужване

 <p>Карт. 6</p>	 <p><b>Внимавайте за посоката на движение!</b></p>
 <p>Карт. 7</p>	<p>С натискане на бутон (I) уреда се пуска в действие. С натискане на бутон (0) уреда отново се изключва.</p>

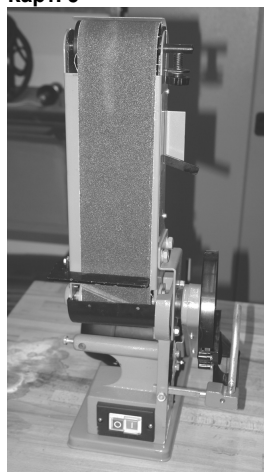
## 7 Промяна на ъгъла на шлайфане (отвесна употреба)



Карт. 8



Карт. 9



Карт. 10

Разхлабете **две гайки**, които се намират зад шлайфация диск, с гаечен ключ (големина 13) → (карт. 8).

Настройте желаня ъгъл на шлайфащата лента.

След нагласата на желаня ъгъл отново затегнете **две гайки** (карт. 9)

Сега машината е подготвена за работа с напр. отвесно стояща шлайфаща лента (виж карт. 10).

### 7.1 Указания за безопасност при обслужването



Преди всяка поддръжка/настройка и почистване извадете щепсела. Извадете щепсела и след приключване на работата.

- Използвайте уреда едва след като внимателно сте прочели упътването за обслужване.
- Спазвайте всички инструкции за безопасност посочени в упътването.
- Дръжте се отговорно спрямо останалите лица.

### 7.2 Упътване крачка след крачка

1. Включете уреда и обработете детайла за обработка на шлайфащата лента или на шлайфация диск (не обработвайте никога детайла за обработка против посоката на движение).
2. Изключете машината и я почистете.

## 8 Повреди - Причини - Отстраняване

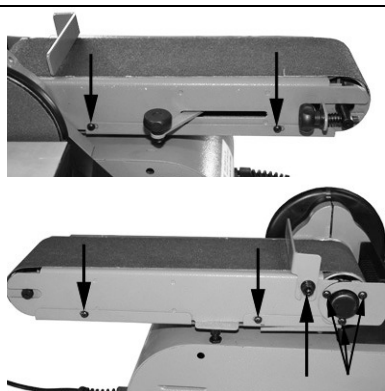
Повреда	Причина	Отстраняване
Дървото има следи от обгаряне.	1. Лентата или диска са изтъпени.	1. Сменете лентата или диска. (виж Смяна на шлайфащата лента)
Лентата се движи под наклон.	1. Настройката не отговаря.	1. Настройте лентата отново (виж Смяна на шлайфащата лента)
Лентата не се раздвижва.	1. Лентата е прекалено силно обтегната	1. Отпуснете лентата.

## 9 Прегледи и поддръжка



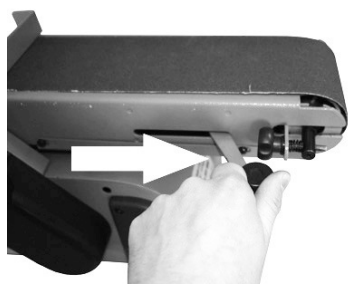
Преди всяка поддръжка/настройка и почистване извадете щепсела. Извадете щепсела и след приключване на работата

### 9.1 Смяна на шлайфащата лента



Карт. 11

Отстранете обозначените болтове и с това долния кожух, задната предпазна дъска и ограничителя.



Карт. 12

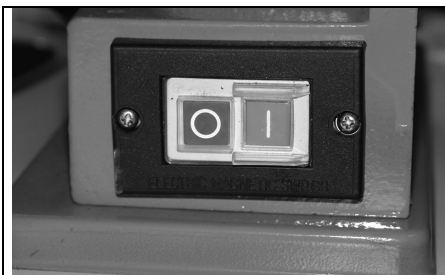
Изпъващото стреме придвижете по посока на стрелките и така разхлабете шлайфащата лента. Ако сте отстранили всички капаци, можете да свалите шлайфащата лента и да я замените с нова.

Изпънете шлайфащата лента по такъв начин като натискате изпъващия лост отново в обратна посока чак докрай.



Карт. 13

С помощта на този болт за настройка може да се регулира следата на шлайфащата лента. Към това включете уреда и сега бавно въртете болта за настройка така, че шлайфащата лента да се движи ексцентрично спрямо оста.



Карт. 14

С натискане на бутон (I) уреда се пуска в действие.  
С натискане на бутон (0) уреда отново се изключва.

## 9.2 Указания за безопасност при прегледи и поддръжка

Само редовно поддържан и обслужван уред може да бъде задоволяващо помагало. Недостатъчна поддръжка и грижа могат да доведат до неочаквани аварии и злополуки.

## 9.3 План на прегледите и поддръжка

Интервал от време	Описание	Евентуално други детайли
След всяка употреба	<ul style="list-style-type: none"> <li>Избършете уреда с чист, сух парцал или продухайте със съгъстен въздух с ниско налягане.</li> </ul>	

## 10 Резервни части

	<p>Имате ли технически въпроси? <b>Рекламации?</b> <b>Необходими ли Ви са резервни части или упътване за обслужване?</b>          На нашата домашна страница <a href="http://www.guede.com">www.guede.com</a> в раздел <b>Сервиз</b> ще Ви помогнем бързо и без бюрокрация. Моля помогнете ни да Ви помогнем. За да бъде възможно в случай на рекламация да идентифицираме Вашия уред ни е необходим серийния номер, номера на заявката и годината на производство. Всички тези данни ще намерите на табелката за типа. За да можете да имате тези данни винаги под ръка, моля запишете ги по-долу.</p>		
	<p><b>Сериен номер:</b></p>	<p><b>Заявка №:</b></p>	<p><b>Година на производство:</b></p>
<p>Тел.: +49 (0) 79 04 / 700-360</p>	<p>Факс: +49 (0) 79 04 / 700-51999</p>	<p>E-Mail: <a href="mailto:support@ts.guede.com">support@ts.guede.com</a></p>	

## EG-Konformitätserklärung

Hiermit erklären wir, dass die nachfolgend bezeichneten Geräte aufgrund ihrer Konzipierung und Bauart sowie in den von uns in Verkehr gebrachten Ausführungen den einschlägigen, grundlegenden Sicherheits- und Gesundheitsanforderungen der EG-Richtlinien entsprechen. Bei einer nicht mit uns abgestimmten Änderung der Geräte verliert diese Erklärung Ihre Gültigkeit.

## EC-Declaration of Conformity

We, hereby declare the conception and construction of the below mentioned appliances correspond - at the type of construction being launched - to appropriate basic safety and hygienic requirements of EC Directives. In case of any change to the appliance not discussed with us the Declaration expires.

## Declaration CE de conformité

Nous, Déclarons par la présente que les appareils indiqués répondent du point de vue de leur conception, construction ainsi que de leur réalisation mise sur le marché, aux exigences fondamentales correspondantes des directives de la CE en matière de sécurité et d'hygiène. Cette déclaration perd sa validité après une modification de l'appareil sans notre approbation préalable.

## Prohlášení o shodě EU

Tímto prohlašujeme my, že koncepce a konstrukce uvedených přístrojů v provedeních, která uvádíme do oběhu, odpovídá příslušným základním požadavkům směrnic EU na bezpečnost a hygienu. V případě změny přístroje, která s námi nebola konzultovaná, stráca toho vyhlásenie svojoj platnosť.

## Vyhlasenie o zhode EÚ

Týmto vyhlasujeme my, že koncepcia a konštrukcia uvedených prístrojov vo vyhotoveniach, ktoré uvádzame do obehu, zodpovedá príslušným základným požiadavkám smerníc EÚ na bezpečnosť a hygienu. V prípade zmeny prístroje, ktorá s námi nebola konzultovaná, ztrácí toho prohlášení svou platnost.

## EG-Conformiteitverklaring

Hiermede verklaren wij, dat de genoemde machine, op grond van zijn ontwerp en bouwwijze, evenals de door ons in omloop gebrachte uitvoeringen, aan de desbetreffende fundamentele veiligheids- en gezondheidverordeningen van de EG-richtlijnen voldoen. Bij een niet met ons overeengekomen wijziging aan het apparaat verliest deze verklaring haar geldigheid.

## Dichiarazione di conformità CE

Dichiariamo con il presente noi, che la concezione e costruzione degli apparecchi elencati, nelle realizzazioni che stiamo introducendo alla vendita, sono conforme ai requisiti principali delle direttive CE sulla sicurezza ed igiene. Nel caso della modifica dell'apparecchio da noi non autorizzata, la presente dichiarazione perde la propria validità.

## Azonossági nyilatkozat EU

Ezzel kijelentjük mi, a hogy a lentiekben megjelölt gépipari termék, koncepciója és tervezése, az általunk forgalomba kerülő kivitelezésben, megfelel az EU illetékes biztonsági és higiéniai szabályzatok alapkövetelményeinek. A gépen, a velünk való konzultáció nélkül végzett változások esetén, a jelen nyilatkozat érvényességét veszti.

## IZJAVA O ISTOVETNOSTI EU

S tem izjavljamo, da koncepcija in zgradba spodaj navedenih naprav v izvedbah, ki jih uvajamo na trg, odgovarja ustreznim osnovnim predpisom smernic EU za varnost in higieno. V primeru spremembe naprave, o kateri se niste posvetovali z nami, ta izjava izgubi svojo veljavnost.

## Izjava o sukladnosti EU

Temeljem ove izjave, mi, proglašavamo da dole navedeni uređaji, u pogledu njihove koncepcije i konstrukcije kao i u pogledu izvedbi koje smo uveli u promet, ispunjavaju odgovarajuće osnovne zahtjeve u vezi sigurnosti i zdravlja prema smjernicama EU. Ako dođe do izmjene uređaja bez naše suglasnosti, ova Izjava postaje nevažećom.

## Izjava o sukladnosti EU

Temeljem ove izjave, mi, proglašavamo, da dole navedeni uređaji, u pogledu njihove koncepcije i konstrukcije kao i u pogledu izvedbi koje smo uveli u promet, ispunjavaju odgovarajuće osnovne direktive bezbjednosti i zdravlja prema smjernicama EU. Ako dođe do promjena na uređaju bez naše suglasnosti, ova Izjava postaje nevažećom.

## DECLARAȚIE DE CONFORMITATE UE

Prin prezenta declarăm, noi, că concepția și construcția utilajelor de mai jos, în execuția în care sunt date în circulație, corespunde exigențelor de bază ale directivelor UE referitoare la siguranță și igienă. În cazul unei modificări pe utilaj care nu a fost consultată cu noi, această declarație își pierde valabilitatea.

## ДЕКЛАРАЦИЯ ЗА СХОДСТВО С ЕС

С това декларираме ние, че концепцията и конструкцията на долупосочените уреди в изпълнения, които пускаме в обръщение, отговарят на съответните изисквания на инструкциите на ЕС за безопасност и хигиена. В случай на изменение на уреда, което не е било консултирано с нас, тази декларация губи своята валидност.





# 55113

Einschlägige EG-Richtlinien | Appropriate EU Directives | Directives de la CE applicables | Prohlášení o shodě EU | Vyhlásenie o zhode EÚ | Desbetreffende EG-Richtlijnen | Direttive CE applicabili | Illetékes EU előírások | Ustrezne smernice EU | Primjenjive smjernice EU | Primjenjive smjernice EU | Directive UR aferente | Съответни наредби на ЕС  
**20006/42/EC; 2006/95/EC ; 2004/108/EC**

Angewandte harmonisierte Normen | Harmonised standards used | Normes harmonisées applicables | Použité harmonizované normy | Použité harmonizované normy | Gebruikte harmoniserende normen | Applicate norme armonizzate | Használt harmonizált normák | Uporabljeni usklajeni standardi | Primijenjeni harmonizirani standardi | Primijenjeni harmonizirani standardi | Norme de armonizare aplicate | Използвани хармонизирани норми  
**EN 61029-1:2009; EN 55014-1:2006; EN 55014-2:1997+A1:2002; EN 61000-3-2:2006; EN 61000-3-3:1995+A1:2001+A2:2005**

---

GÜDE GmbH & Co. KG  
Birkichstrasse 6  
74549 Wolpertshausen  
Deutschland  
Wolpertshausen, 2012-04-05



**Joachim Bürkle**

**Technische Dokumentation** | Technical documentation | gérant Documents techniques | Technická dokumentace | Technická dokumentácia | Technische documentatie | Documentazione tecnica | Műszaki dokumentáció | Tehnična dokumentacija | Tehnička dokumentacija | Tehnička dokumentacija | Documentație tehnică | Техническа документация

**Helmut Arnold**

**Geschäftsführer** | Managing Director | Titre du signataire | jednatel | konateľ | bedrijfsleider | Amministratore delegato | ügyvezető igazgató | direktor gospod | direktor gospodin | direktor gospodin | director domnul | управител